

تمثيل متمم الإنتاج العادي (GPN)

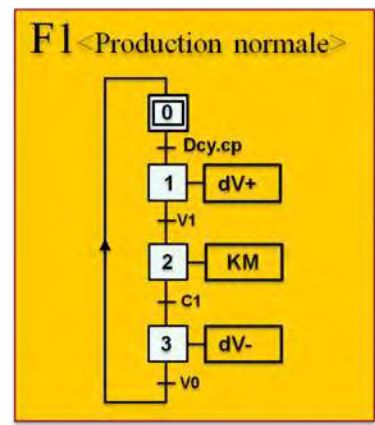

Acy: توقيف الدورة (Arrêt de Cycle)

تمثيل GEMMA

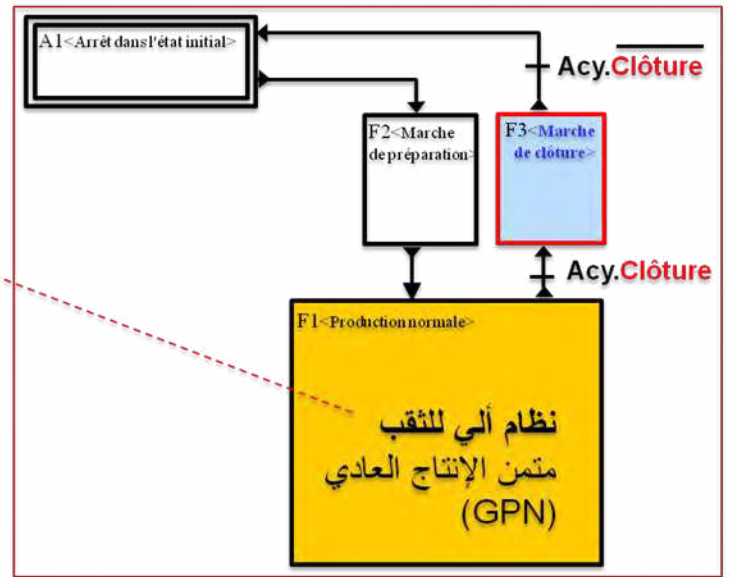

من إعداد:
الأستاذ:
- ولدقادة نجادي

التمثيل:

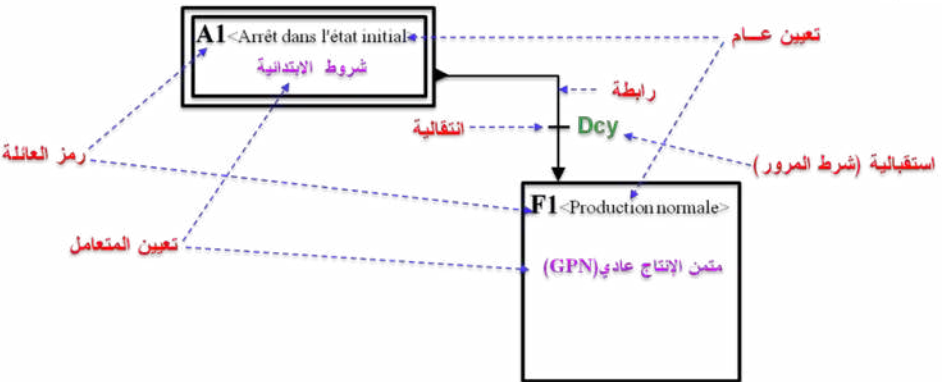

زر التوقف الاستعجالي AU

لوحة تحكم Pupitre de commande

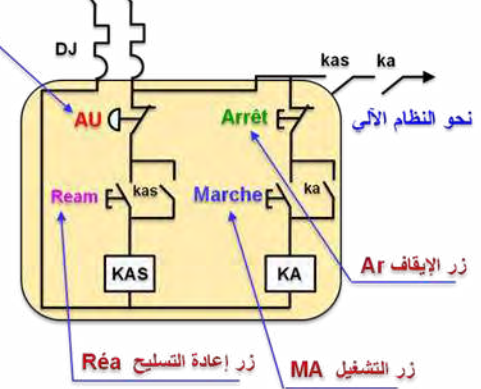

تعمارين:

نظام آلي لتوزيع بذور زراعية

دفتر الشروط:

- عند الضغط على زر انطلاق الدورة Ma تبدأ عملية ضخ البذور بواسطة المحرك M1 في الخزان وبعد ذلك يتم تقديم الأكياس الفارغة إلى مركز الماء بواسطة المحرك M2
- يتوقف البساط وتبدأ عملية الملء حيث ترجع ساق الرافعة V لمدة زمنية 10s ثم تعود لغلق الخزان , بعد ذلك ترجع ساق الرافعة G حيث تملأ الأكياس بكمية محددة تضمنها الرافعتين V و G .
- تعود الرافعة G لغلق الخزان ثم تتكرر العملية مع باق الأكياس حيث يتم التشغيل بنمطين إما دورة بدورة (C/C) أو تشغيل آلي (Auto) .

- الاستغلال: عامل متخصص لعمليات القيادة والصيانة الدورية وآخر غير متخصص.

- الأمن: حسب المقاييس الدولية المعمول بها في الأمن الصناعي.

المنولة الهيكلية:

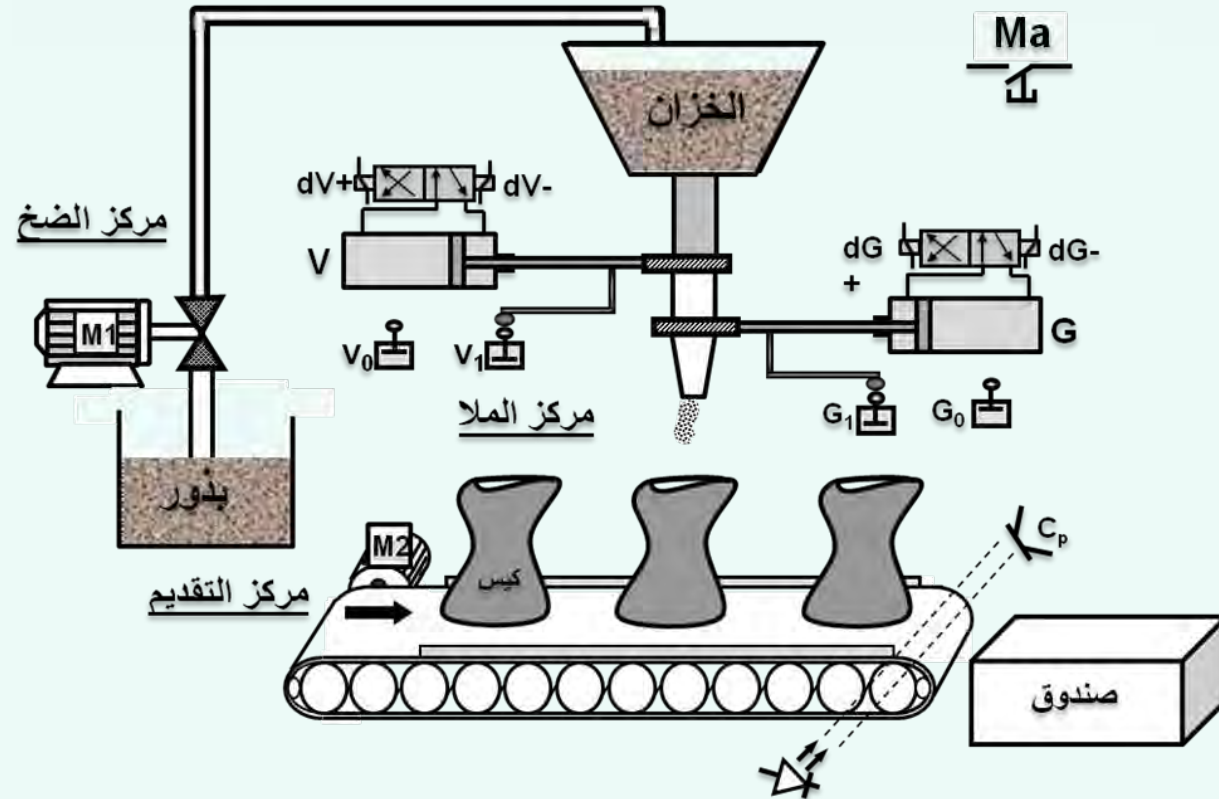

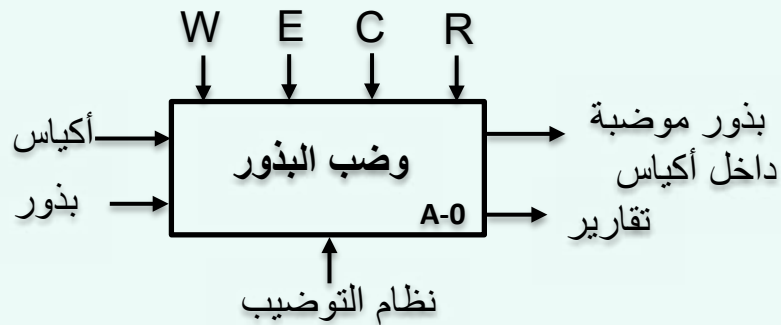

- التحليل الوظيفي :
- الوظيفة العامة A-0 :
 - W_E : طاقة كهربائية.
 - W_p : طاقة هوائية.
 - C : الالتزامات.
 - E : تعليمات الاستغلال.
 - R : تعديلات

الاختيارات التكنولوجية: المنفذات و المنفذات المتصدرة و الملتقطات :

المنفذات	المنفذات المتصدرة	الملتقطات	الأشغولات
محرك M1 لا تزامني ~3	ملامس KM1 للتغذية إقلاع مباشر		أشغولة ضخ البذور
محرك M2 لا تزامني ~3	ملامس KM2 للتغذية إقلاع مباشر	الملتقط K الملتقط Cp	أشغولة تقديم الأكياس
رافعة V ثنائية المفعول رافعة G ثنائية المفعول	موزع 2/4 ثنائي الاستقرار كهر وهوائي ~24 v dV+ و dV- موزع 2/4 ثنائي الاستقرار كهر وهوائي ~24 v dG+ و dG-	V0, V1 ملتقطات نهاية الشوط G0, G1 ملتقطات نهاية الشوط	أشغولة ملا الأكياس

التغذية: 3x380V

□ ليكن بيان أنماط التشغيل والتوقف (GEMMA) :

أنماط التشغيل والتوقف :

- كعمل تحضيرى يتم ملا بساط الأكياس بالأكياس تدريجيا إلى غاية مركز الملا حيث يتم الكشف عنها بواسطة ملتقط .K

- بعد اختيار نمط التشغيل الآلي (Auto) بواسطة المبدلة " Auto/Manu " والتي تسمح باختيار نمط التشغيل وفق الاحتياج يضغط العامل على زر التشغيل MA حيث تنطلق دورة تشغيل الإنتاج العادي.
- في حالة نفاذ كمية البذور (يتم الكشف عنها بواسطة الملتقط Cap) يضغط المتعامل على الزر الإيقاف Arrêt حيث يكمل النظام دورته ثم يتوقف.

○ التوقف الاستعجالي:

- عند وجود زيادة ضغط وزن الأكياس على البساط مما يسبب خلل ما فوق الحمولة للمحرك M2 , يتدخل المرحل الحراري RT2 من اجل قطع التغذية عن المحرك M2 وإيقافه.
- إذا رأى المتعامل أي خطر على النظام الآلي يتم الضغط على الزر " AU " مما يؤدي إلى الإيقاف الاستعجالي للنظام بكامله.

- بعد رفع الضغط على زر الإيقاف الاستعجالي تتم عملية التصليح ، وتسليح المرحل الحراري RT2 , الضغط على الزر " Init " يضع جزء المنفذ في الحالة الابتدائية.

1- أكمل ملء دليل أساليب التشغيل والتوقف GEMMA حسب أنماط التشغيل والتوقف السابقة:

2- استخرج المتامن التالية:

- متمن القيادة والتهيئة (GCI).

- متمن الأمن (GS).

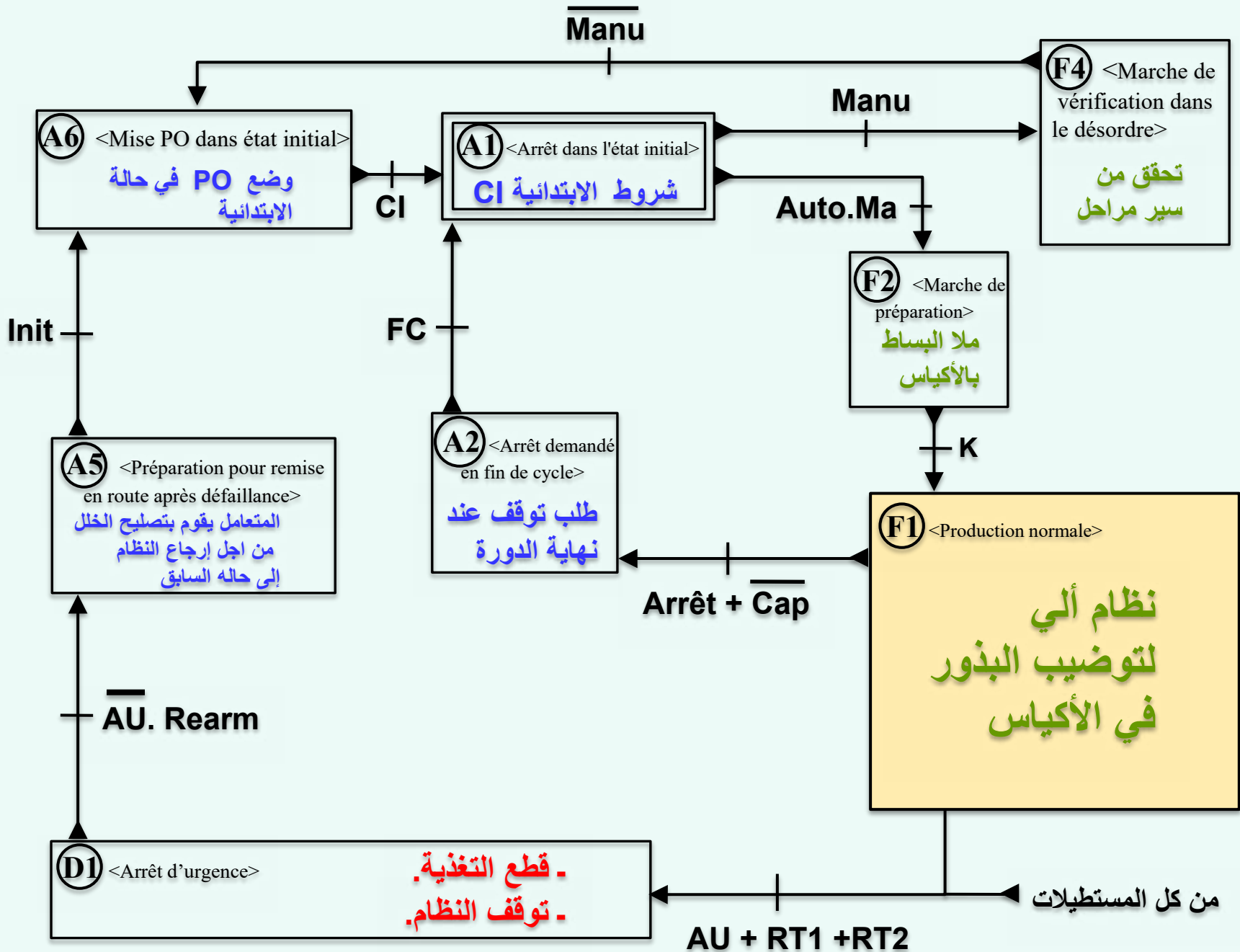

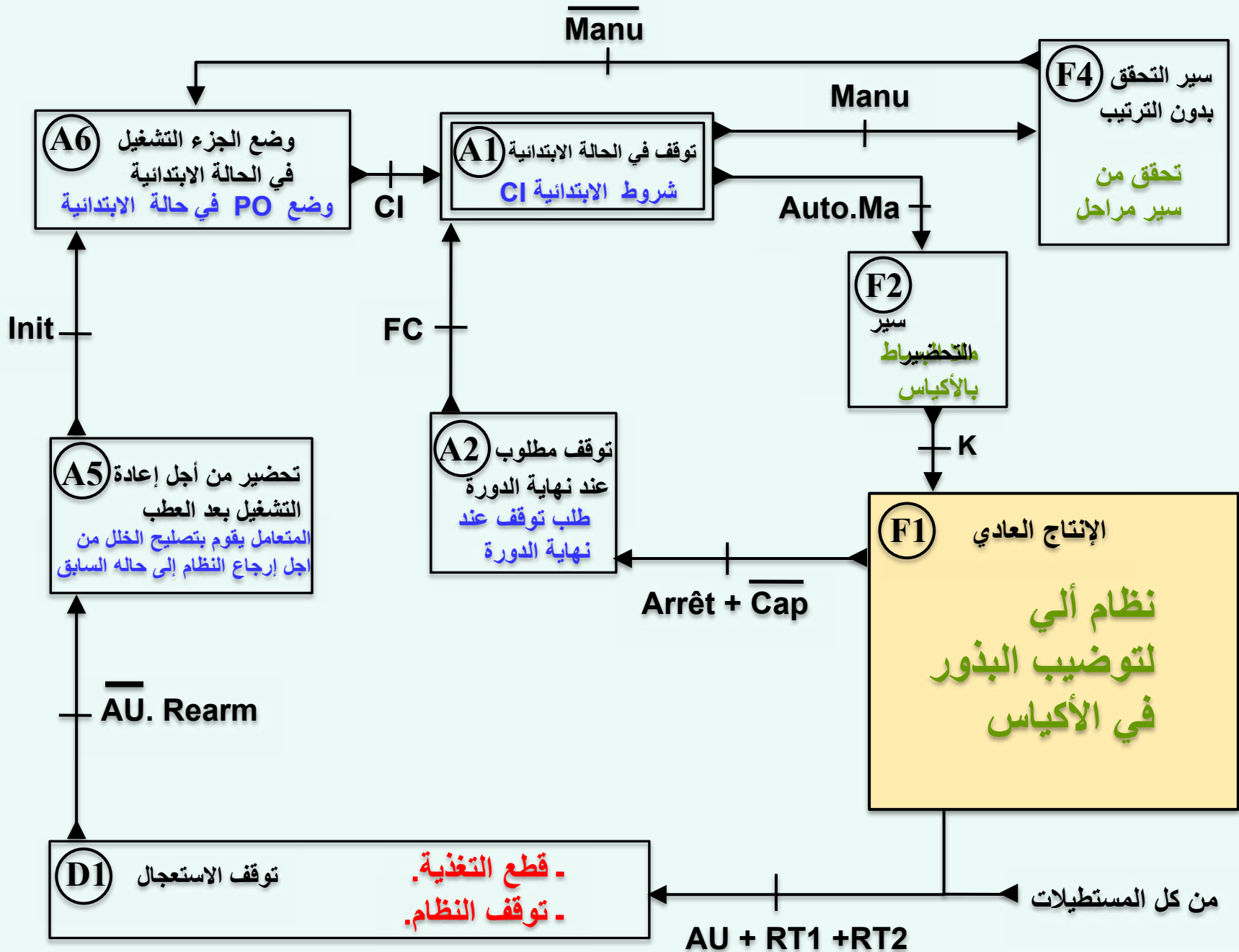

إضافات GEMMA على متمع الإنتاج العادي (GPN):

الاختيارات التكنولوجية: المنفذات و المنفذات المتصدرة و الملتقطات :

الملتقطات	المنفذات المتصدرة	المنفذات	الأشغولات
الملتقط Cap	ملاص KM1 للتغذية إقلاع مباشر	محرك M1 لا تزامني ~3	أشغولة ضخ البذور
الملتقط K الملتقط Cp	ملاص KM2 للتغذية إقلاع مباشر	محرك M2 لا تزامني ~3	أشغولة تقديم الأكياس
V0,V1 ملتقطات نهاية الشوط G0,G1 ملتقطات نهاية الشوط	موزع 2/4 ثنائي الاستقرار كهر وهوائي dV+ و dV- 24 v~ موزع 2/4 ثنائي الاستقرار كهر وهوائي dG+ و dG- 24 v~	رافعة V ثنائية المفعول رافعة G ثنائية المفعول	أشغولة ملا الأكياس

- مبدلة تشغيل آلي / تشغيل يدوي **Manu /Auto**

- زر التشغيل : **MA**

- زر الإيقاف : **Ar**

- زر التهيئة : **Init**

- زر التوقف الاستعجالي : **AU**

- تماسات المرحلات الحرارية لحماية المحركات : **RT1 ، RT2**

- زر إعادة التسليح : **Réa**

عناصر الأمن و القيادة

لوحة التحكم

Pupitre de commande

إضافات GEMMA على متمعن الإنتاج العادي (GPN):

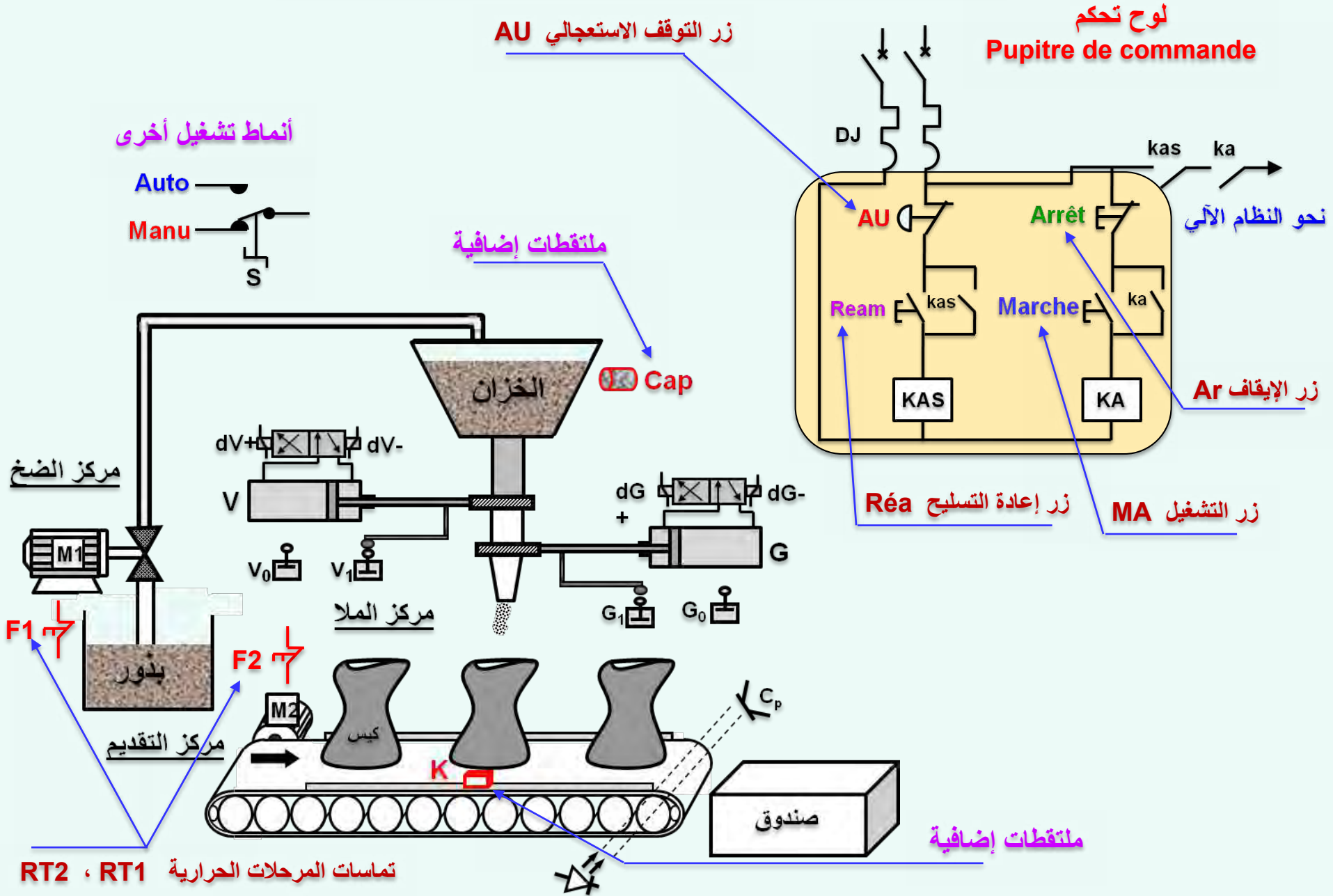

- استخراج المتامن التالية:

- **متمن القيادة والتهيئة (GCI)** - تم شرح طريقة الاستخراج من قبل-

- **متمن الأمن (GS)** - تم شرح طريقة الاستخراج من قبل..

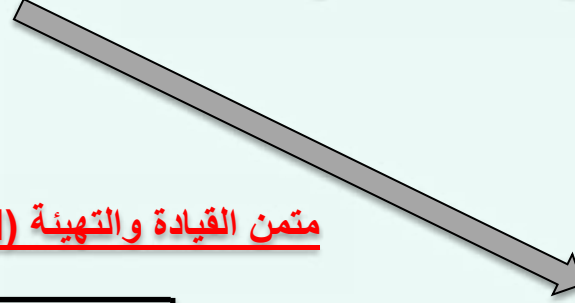
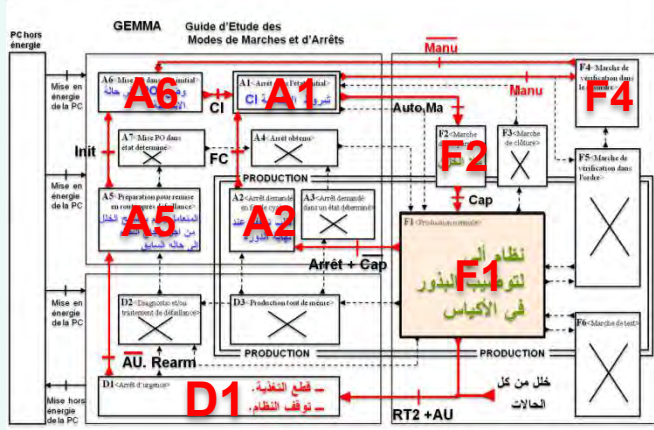

متمن القيادة والتهيئة (GMM) = (GCI)

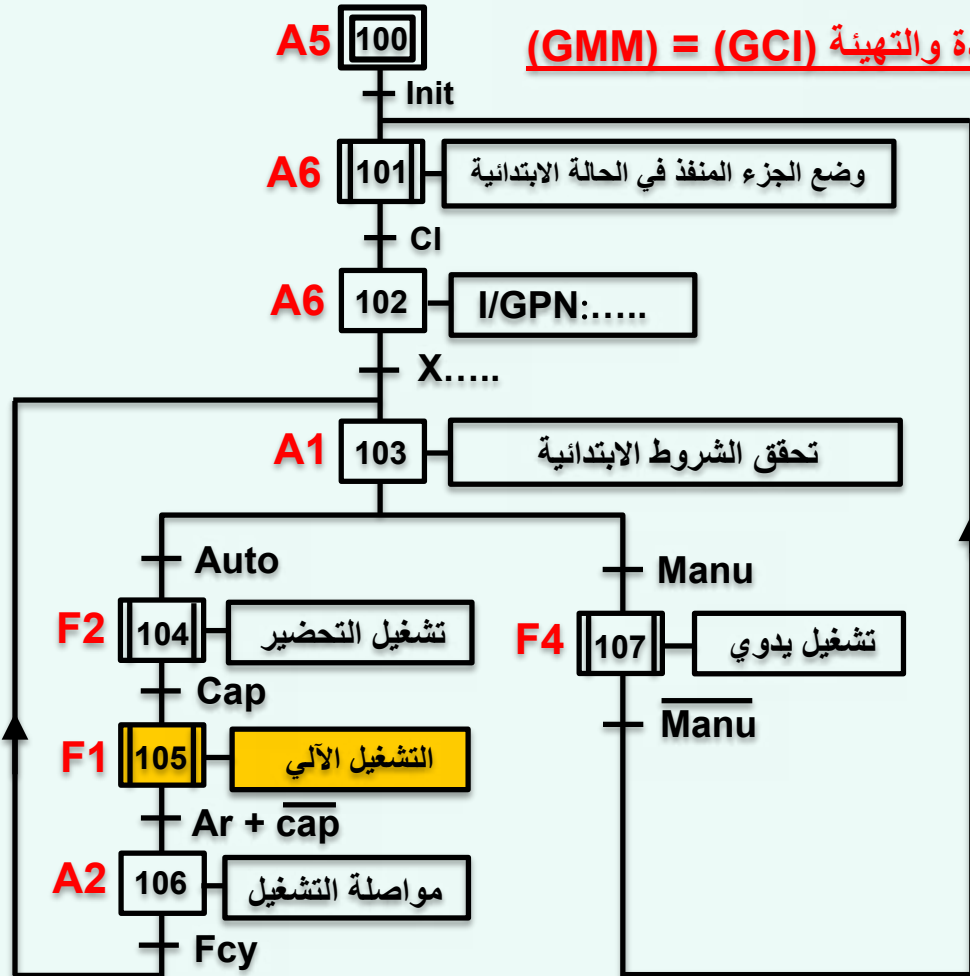

- متمن الأمن (GS).

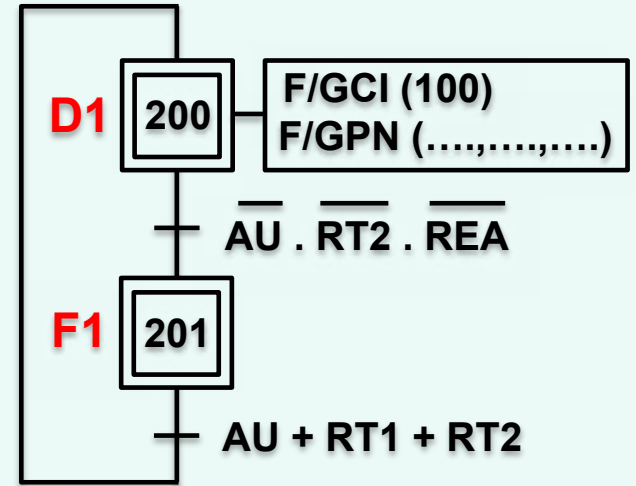

جزء من نظام ألي لصناعة وتعليب منتج غذائي.

دفتر المعطيات :

المركز يسمح بطبع علامة المنتج على علبة المنتج.

* المادة الأولية: علب المنتج ، ملصقات علامة المنتج.

* وصف التشغيل :

لا يعطى أمر التشغيل (Dcy) إلا بتوفر الشروط الأولية (الرافعات في وضعية الراحة).

يتم تزويد المركز بالعلب عبر قناة عمودية يدويا.

1 - تتم عملية الدفع إلى مركز الإلصاق بواسطة الرافعة V (تحكم كهر وهوائي بموزع 4/2) .

2 - تتم بعد ذلك عملية الإلصاق لمدة 2s بواسطة الرافعة G (تحكم كهر وهوائي بموزع 4/2).

3 - تتم عملية التصريف بدفع الحامل بواسطة الرافعة L (تحكم كهر وهوائي بموزع 4/2).

4 - تتم عملية التحويل بواسطة البساط المتحرك (محرك M1).

* الاستغلال : يستوجب تشغيل النظام إلى شخصين :

- الأول مختص في عمليات القيادة و المراقبة و الصيانة الدورية .

- الثاني بدون اختصاص مكلف بوضع العلب الفارغة عبر القناة.

* الأمّن : حسب الاتفاقيات الدولية المعمول بها .

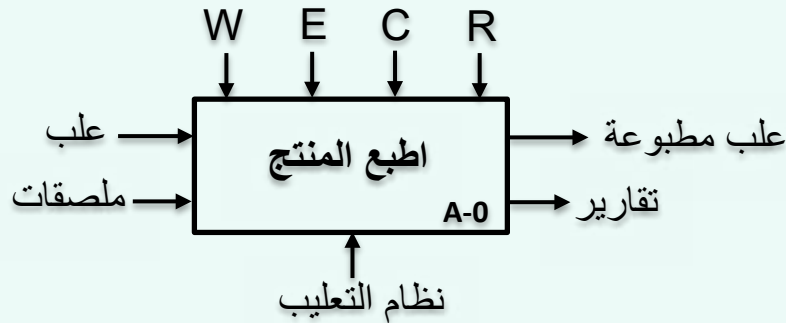

-التحليل الوظيفي :

•الوظيفة العامة A-0 :

W_E : طاقة كهربائية.

W_p : طاقة هوائية.

C : الالتزامات.

E : تعليمات الاستغلال.

R : تعديلات

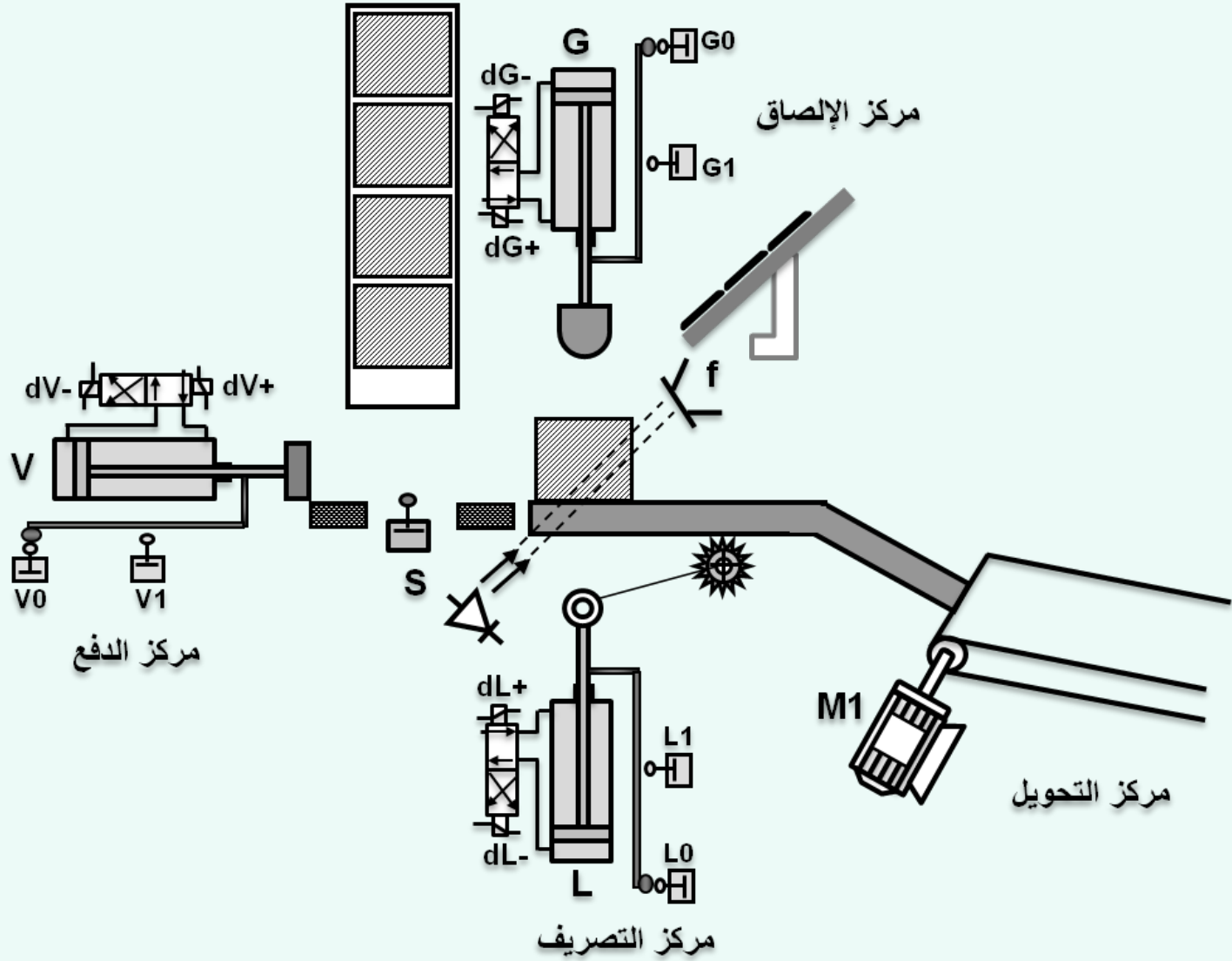

الاختيارات التكنولوجية: المنفذات و المنفذات المتصدرة و الملتقطات :

الملتقطات	المنفذات المتصدرة	المنفذات	الأشغولات
V0,V1 ملتقطات نهاية الشوط f الملتقط	موزع 2/4 ثنائي الاستقرار كهر وهوائي dV- و dV+ 24 v~	رافعة V ثنائية المفعول	أشغولة الدفع
G0,G1 ملتقطات نهاية الشوط	موزع 2/4 ثنائي الاستقرار كهر وهوائي dG- و dG+ 24 v~	رافعة G ثنائية المفعول	أشغولة الإصاق
L0,L1 ملتقطات نهاية الشوط	موزع 2/4 ثنائي الاستقرار كهر وهوائي dL- و dL+ 24 v~	رافعة L ثنائية المفعول	أشغولة التصريف
	ملامس KM1 للتغذية إقلاع مباشر	محرك M1 لا تزامني ~3	أشغولة التحويل

□ ليكن بيان أنماط التشغيل والتوقف (GEMMA) :

أنماط التشغيل والتوقف :

- بعد اختيار نمط التشغيل الآلي (Auto) بواسطة المبدلة “ Auto/Manu ” والتي تسمح باختيار نمط التشغيل وفق الاحتياج يضغط العامل على زر التشغيل MA حيث تنطلق دورة تشغيل الإنتاج العادي.
- في حالة نفاذ العلب (يتم الكشف عنها بواسطة الملتقط Cap) أو المصقات (يتم الكشف عنها بواسطة الملتقط Dec) يضغط المتعامل على الزر الإيقاف Arrêt حيث يكمل النظام دورته ثم يتوقف.
- من حين إلى آخر يتفقد المتعامل عملية الإصاق وذلك باستعمال مبدلة “ Auto/Manu ” وذلك بوضع المبدل في وضعية “Manu” ويتحقق من وضعية رافعة الإصاق G.

1- أكمل ملء دليل أساليب التشغيل والتوقف GEMMA حسب أنماط التشغيل والتوقف السابقة:

2- استخرج المتامن التالية:

- متمن القيادة والتهيئة (GCI).

- متمن الأمن (GS).

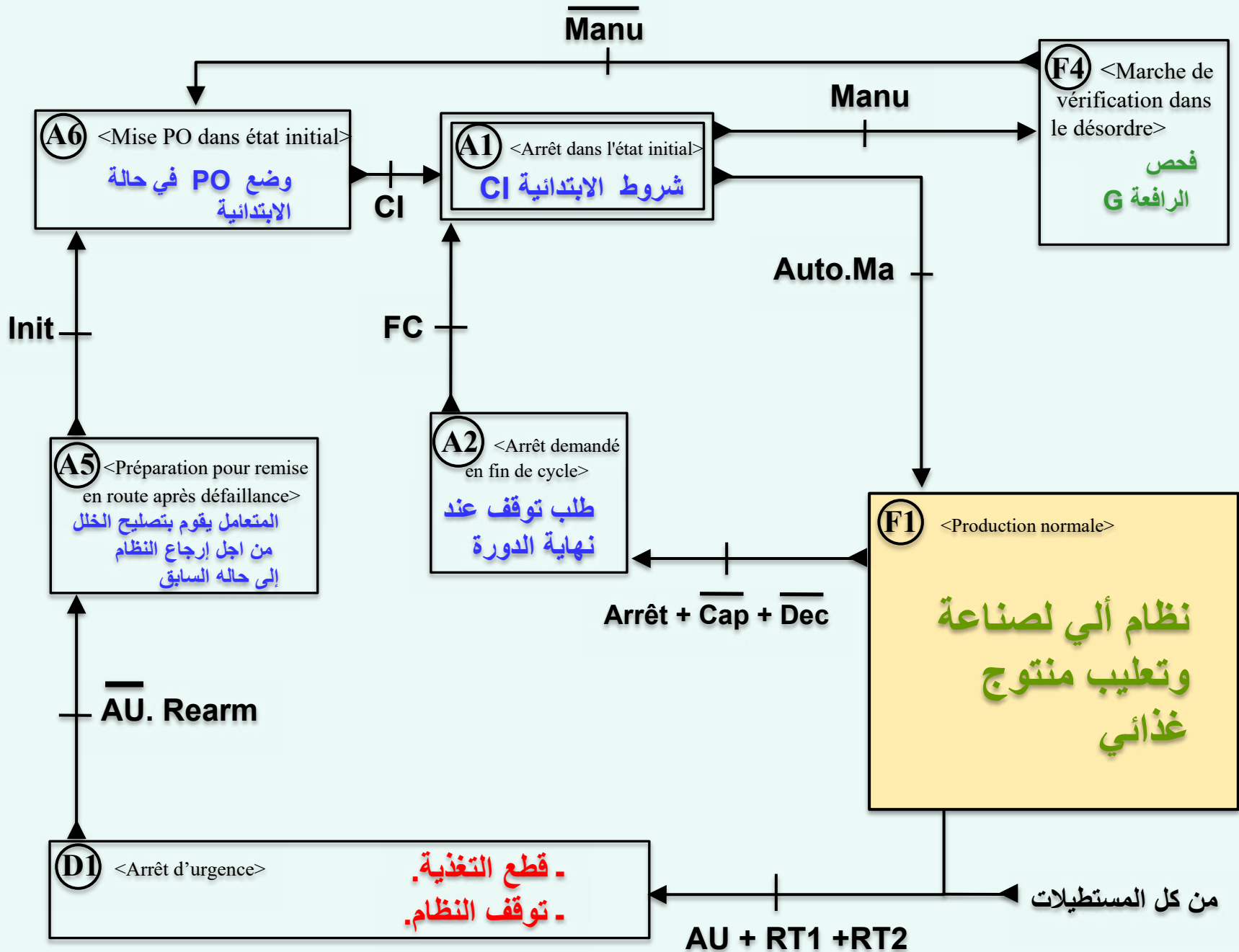

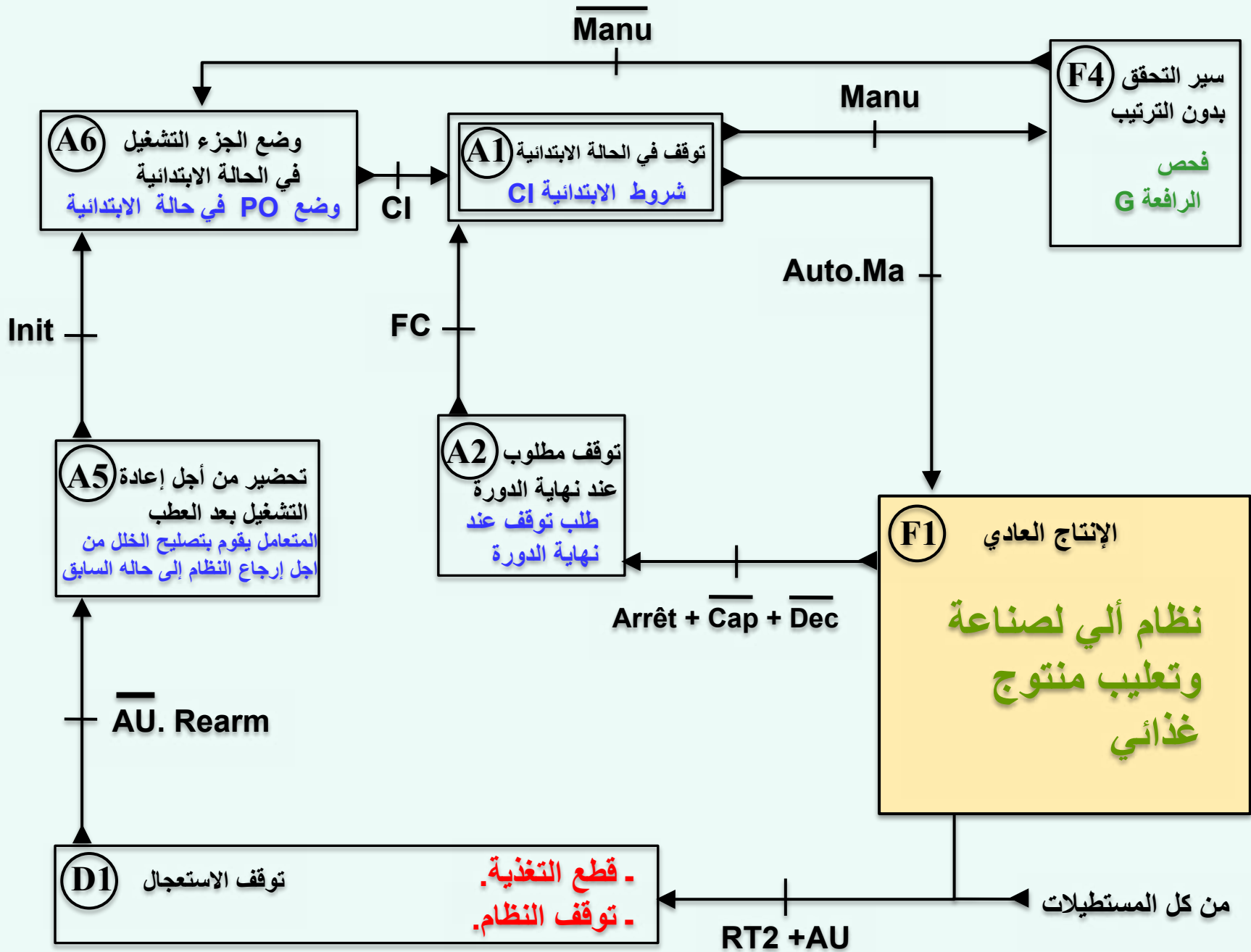

ملء دليل أساليب التشغيل والتوقف GEMMA حسب أنماط التشغيل والتوقف السابقة:

GEMMA
جيما

دليل دراسة أنماط التشغيل والتوقف

Manu

ج ت
خارج الطاقة

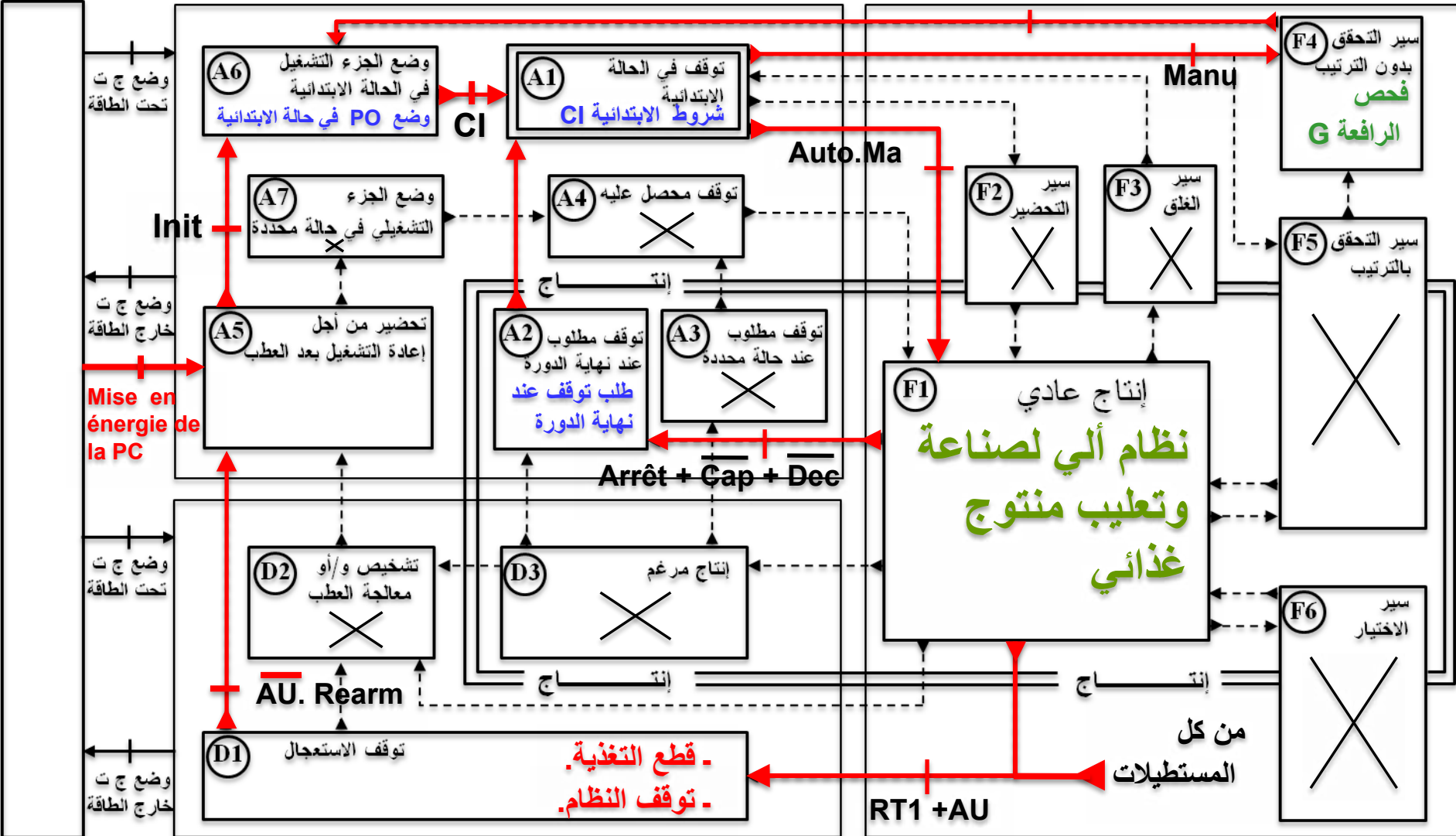

- قطع التغذية.
- توقف النظام.

من كل
المستطيلات

RT1 + AU

إضافات GEMMA على متمن الإنتاج العادي (GPN):

الاختيارات التكنولوجية: المنفذات و المنفذات المتصدرة و الملتقطات :

المنفذات المتصدرة	المنفذات	الأشغولات
ملتقطات V0,V1 ملتقطات نهاية الشوط ملتقط f الملتقط Cap	موزع 2/4 ثنائي الاستقرار كهـر وهوائـي dV- و dV+ 24 v~	رافعة V ثنائية المفعول أشغولة الدفع
ملتقطات G0,G1 ملتقطات نهاية الشوط الملتقط Dec	موزع 2/4 ثنائي الاستقرار كهـر وهوائـي dG- و dG+ 24 v~	رافعة G ثنائية المفعول أشغولة الإصاق
ملتقطات L0,L1 ملتقطات نهاية الشوط	موزع 2/4 ثنائي الاستقرار كهـر وهوائـي dL- و dL+ 24 v~	رافعة L ثنائية المفعول أشغولة التصريف
	ملامس KM1 للتغذية إقلاع مباشر	محرك M1 لا تزامني ~3 أشغولة التحويل

- مبدلة تشغيل آلي/ تشغيل يدوي **Manu /Auto**

- زر التشغيل : **MA**

- زر الإيقاف : **Ar**

- زر التهيئة : **Init**

- ملمس المرحل الحراري : **F1**

- الملتقط **Cap** (الكشف عن نفاذ العلب)

- الملتقط **Dec** (الكشف عن نفاذ الملتصقات)

عناصر الأمن
و القيادة

لوح التحكم

Pupitre de commande

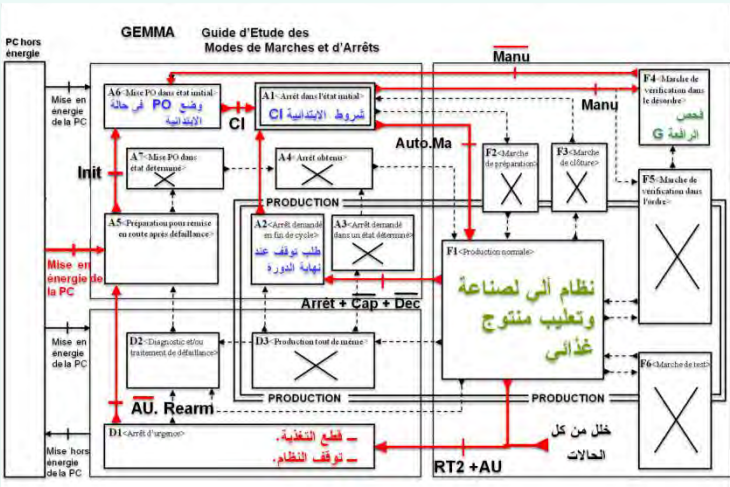

- استخراج المتامن التالية:

- متمن القيادة والتهيئة (GCI).
- متمن الأمن (GS).

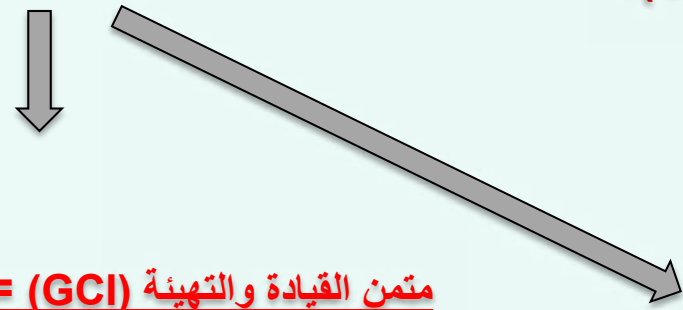

متمن القيادة والتهيئة (GMM) = (GCI)

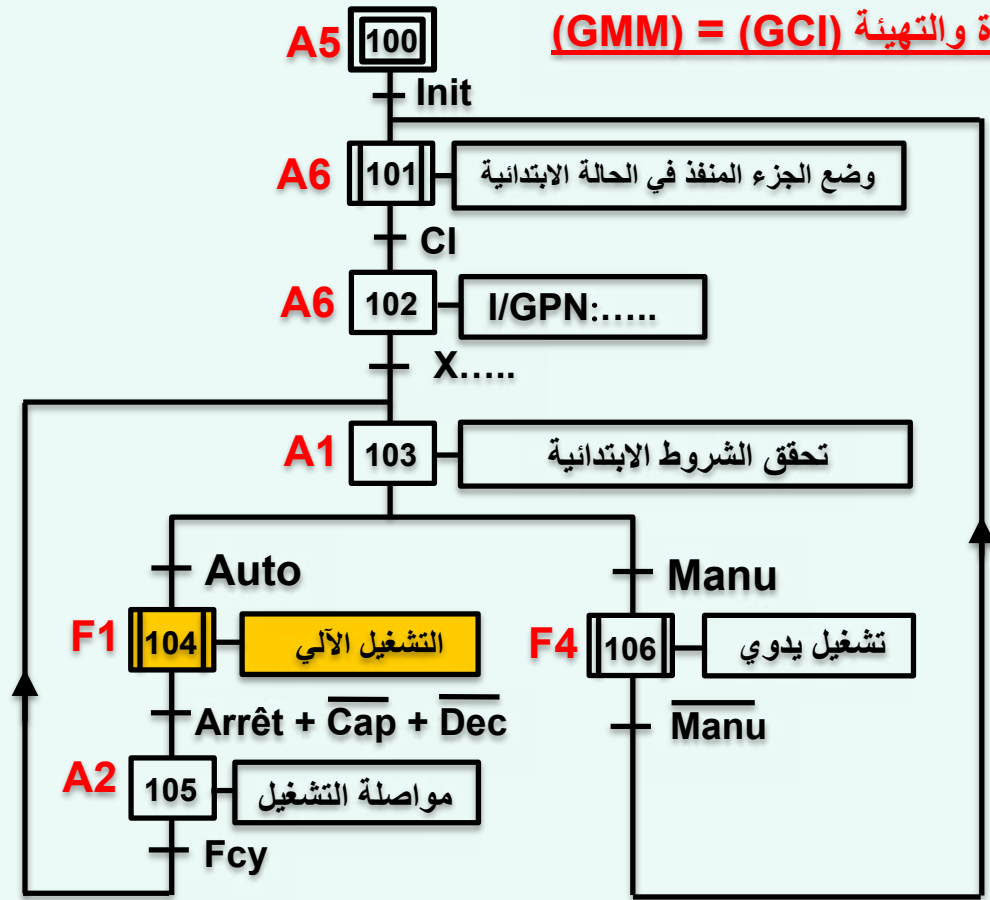

- متمن الأمن (GS).

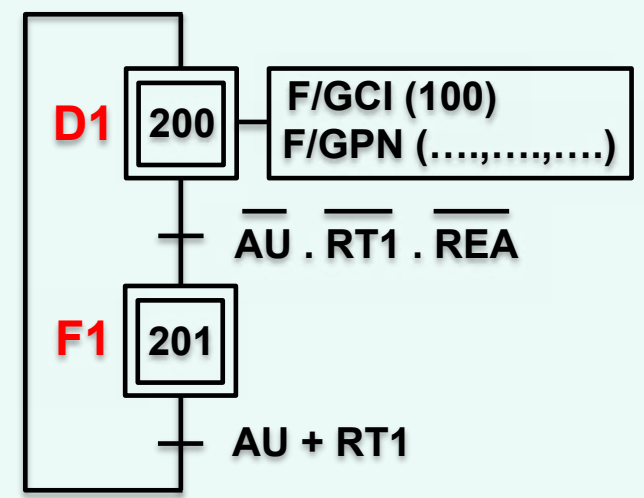

إضافات GEMMA على ممتن الإنتاج العادي (GPN):

المناولة الهيكلية :

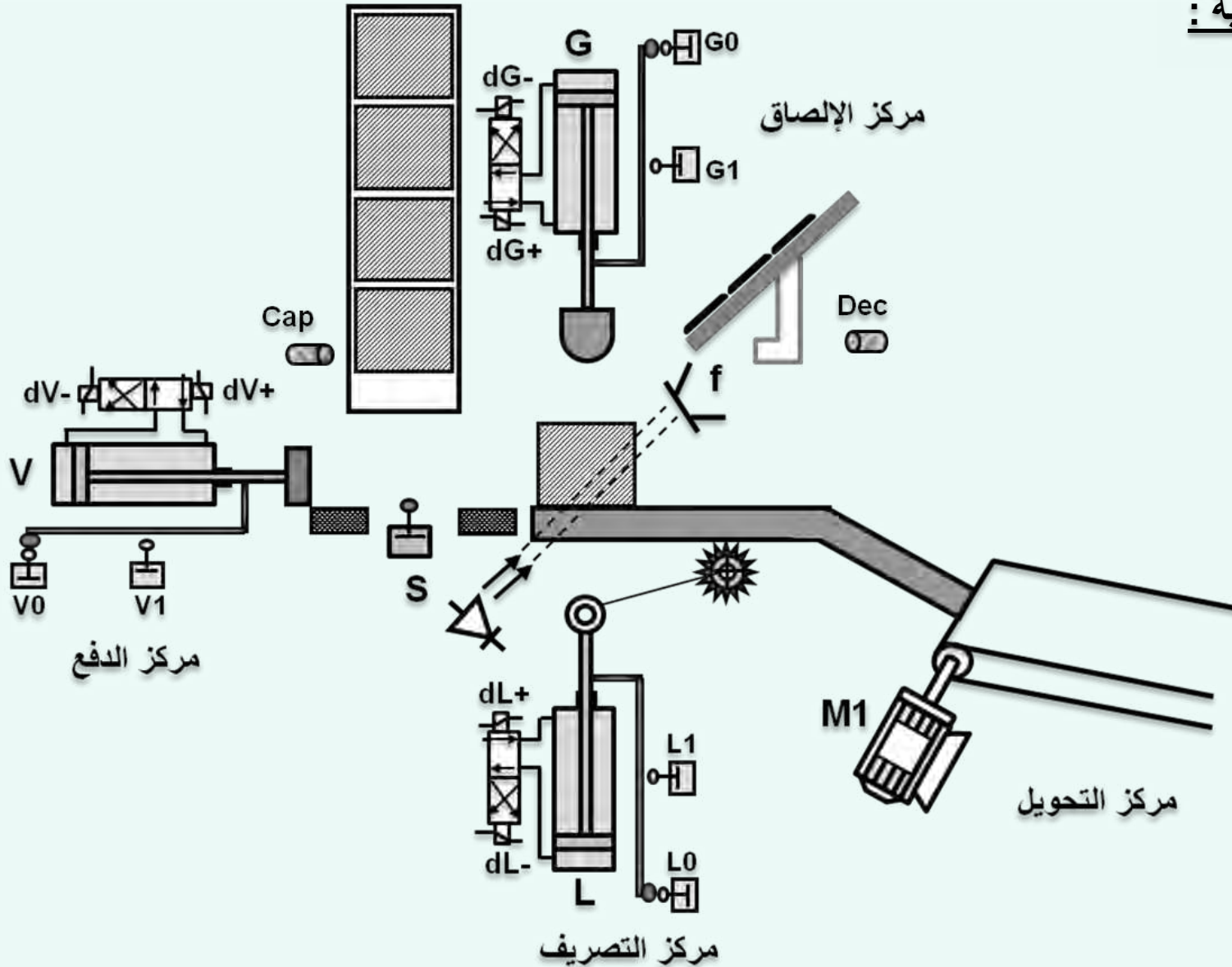

نظام ألي للتشكيل لقطع وثني الصفائح الحديدية.

دفتر المعطيات :

المركز يسمح بقطع وثني الصفائح حديدية.

* المادة الأولية: الصفائح حديدية.

* وصف التشغيل :

لا يعطى أمر التشغيل (Dcy) إلا بتوفر الشروط الأولية (الرافعات في وضعية الراحة).

1 - عند إعطاء أمر انطلاق الدورة Dcy يتم تقديم الصفيحة الحديدية بواسطة المحرك M إلى مركز الثني.

2 - بعد ذلك تتم عملية تثبيت للصفيحة الحديدية بواسطة الرافعة A.

3 - تخرج ساق الرافعة B لتقوم بعملية الثني (le Pliage) للصفيحة الحديدية.

4 - بعد رجوع ساق الرافعة B تقوم الرافعة C بعملية القطع للصفيحة الحديدية (le Découpage) .

5 - عند انتهاء عملية القطع تعود الرافعة A.

- تزال الصفائح الحديدية يدويا.

* الاستغلال : يستوجب تشغيل النظام إلى شخصين :

- الأول مختص في عمليات القيادة و المراقبة و الصيانة الدورية .

- الثاني بدون اختصاص.

* الأمن : حسب الاتفاقيات الدولية المعمول بها .

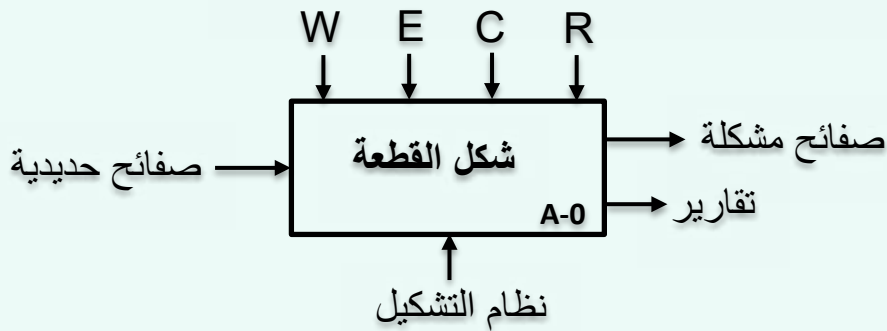

-التحليل الوظيفي :

•الوظيفة العامة A-0:

W_E: طاقة كهربائية.

W_p: طاقة هوائية.

C : الالتزامات.

E : تعليمات الاستغلال.

R : تعديلات

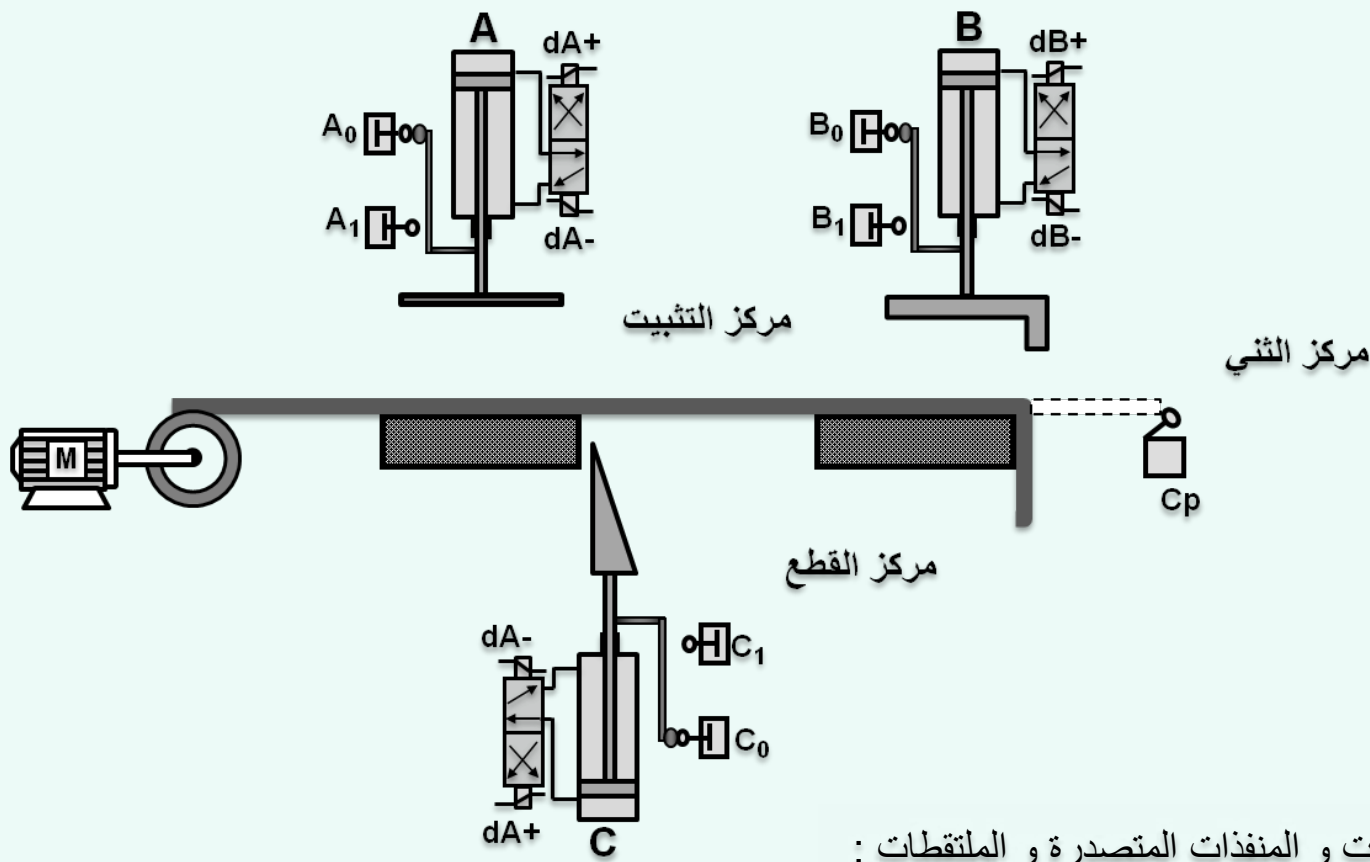

الأشغولات	المنفذات	المنفذات المتصدرة	الملتقطات
أشغولة التقديم	محرك M1 لا تزامني 3~	ملامس KM1 للتغذية إقلاع مباشر	
أشغولة التثبيت	رافعة A ثنائية المفعول	موزع 2/4 ثنائي الاستقرار كهربائي وهوائي dA+ و dA- 24 v~	A0,A1 ملتقطات نهاية الشوط
أشغولة الثني	رافعة B ثنائية المفعول	موزع 2/4 ثنائي الاستقرار كهربائي وهوائي dB+ و dB- 24 v~	B0,B1 ملتقطات نهاية الشوط ملتقط حضور Cp
أشغولة القطع	رافعة C ثنائية المفعول	موزع 2/4 ثنائي الاستقرار كهربائي وهوائي dC+ و dC- 24 v~	C0,C1 ملتقطات نهاية الشوط

□ ليكن بيان أنماط التشغيل والتوقف (GEMMA) :

■ أنماط التشغيل والتوقف :

- بعد اختيار نمط التشغيل الآلي (Auto) بواسطة المبدلة " Auto/Manu " والتي تسمح باختيار نمط التشغيل وفق الاحتياج يضغط العامل على زر التشغيل MA حيث تنطلق دورة تشغيل الإنتاج العادي.
- في حالة نفاذ الصفائح الحديدية يضغط المتعامل على الزر الإيقاف Arrêt حيث يكمل النظام دورته ثم يتوقف.

○ التوقف الاستعجالي:

- في حالة تعطل الرافعة A وعدم رجوعها مما يسبب خلل ما فوق الحمولة للمحرك M , يتدخل المرحل الحراري RT من اجل قطع التغذية عن المحرك M وإيقافه.
- إذا رأى المتعامل أي خطر على النظام الآلي يتم الضغط على الزر " AU " مما يؤدي إلى الإيقاف الاستعجالي للنظام بكامله.
- بعد رفع الضغط على زر الإيقاف الاستعجالي تتم عملية التصليح ، وتسليح المرحل الحراري RT , الضغط على الزر " Init " يضع جزء المنفذ في الحالة الابتدائية.
- في نهاية العمل لا يتم تزويد المركز التثبيت بقطع حديدية و يتم إزالة بقايا الحديد على مستوى مركز التثبيت.

1- أكمل ملء دليل أساليب التشغيل والتوقف GEMMA حسب أنماط التشغيل والتوقف السابقة:

2- استخرج المتامن التالية:

- متمن القيادة والتهيئة (GCI).

- متمن الأمن (GS).

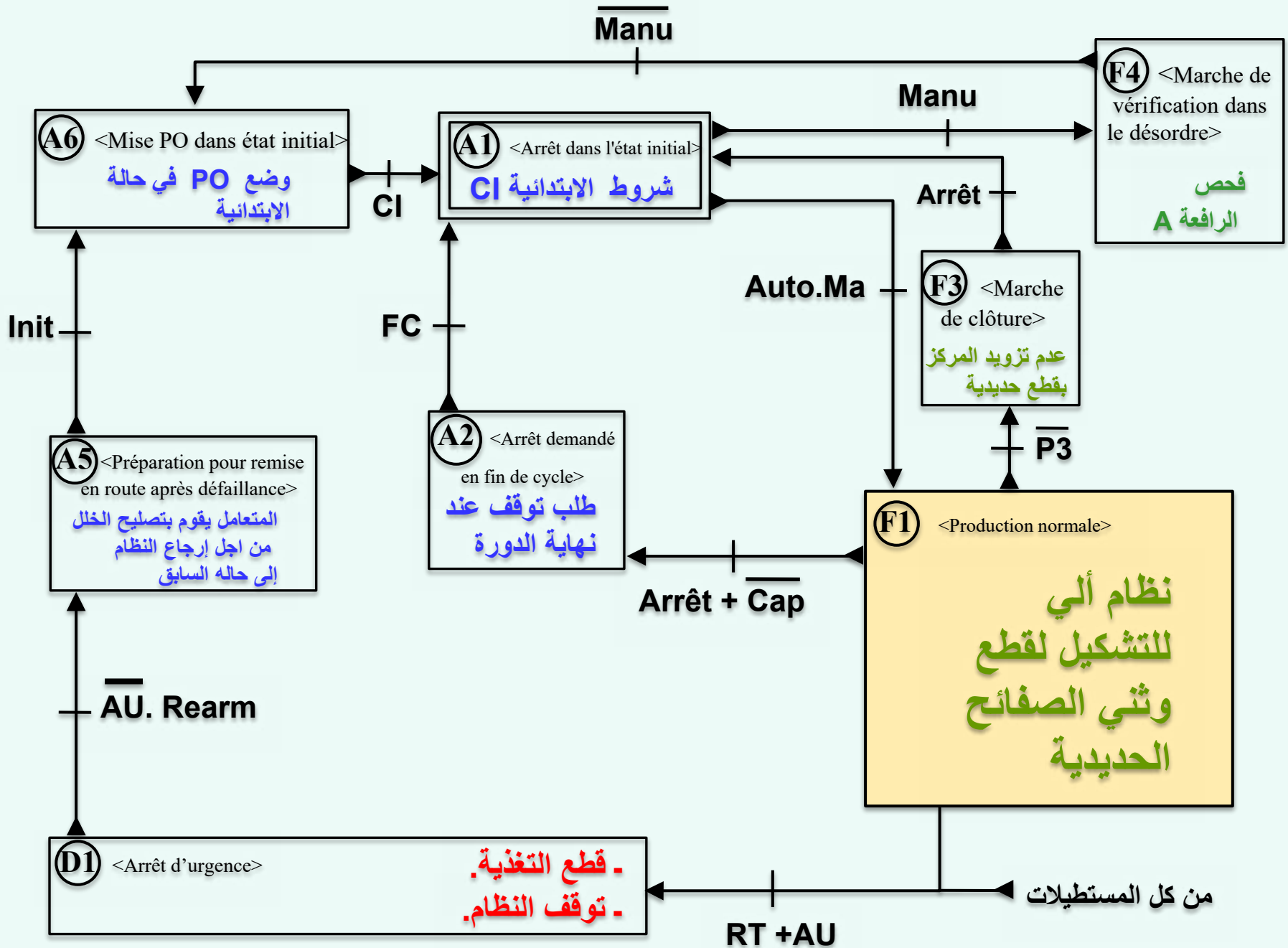

GEMMA
جيمما

دليل دراسة أنماط التشغيل والتوقف

Manu

ج ت
خارج الطاقة

وضع ج ت
تحت الطاقة

وضع ج ت
خارج الطاقة

وضع ج ت
تحت الطاقة

وضع ج ت
خارج الطاقة

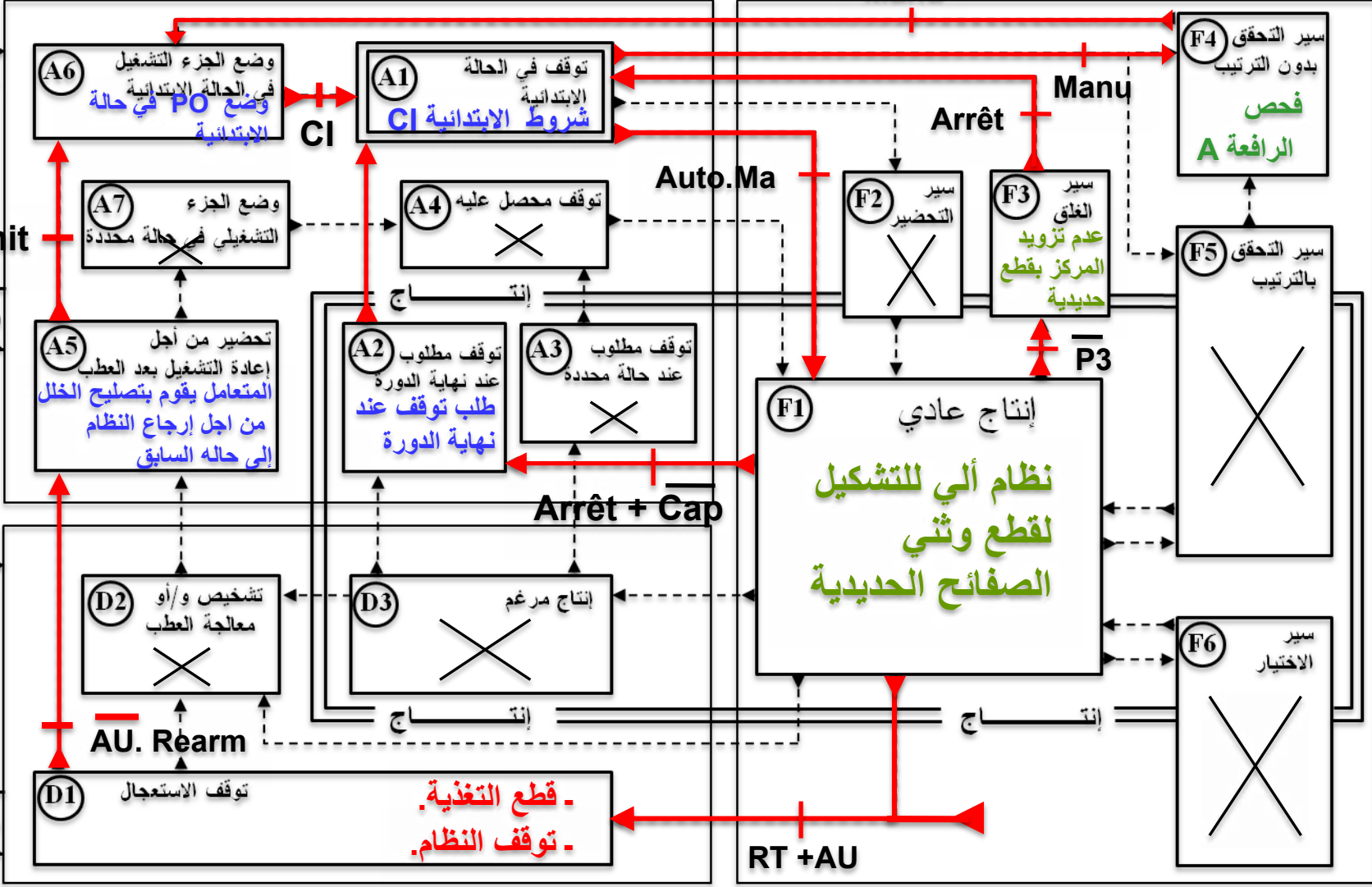

إضافات GEMMA على متمعن الإنتاج العادي (GPN):

الاختيارات التكنولوجية: المنفذات و المنفذات المتصدرة و الملتقطات :

الملتقطات	المنفذات المتصدرة	المنفذات	الأشغولات
ملتقط Cap	ملاص KM1 للتغذية إقلاع مباشر	محرك M1 لا تزامني 3~	أشغولة التقديم
A0,A1 ملتقطات نهاية الشوط	موزع 2/4 ثنائي الاستقرار كهر وهوائي dA- و dA+ 24 v~	رافعة A ثنائية المفعول	أشغولة التثبيت
B0,B1 ملتقطات نهاية الشوط ملتقط حضور CP	موزع 2/4 ثنائي الاستقرار كهر وهوائي dB- و dB+ 24 v~	رافعة B ثنائية المفعول	أشغولة الثني
C0,C1 ملتقطات نهاية الشوط	موزع 2/4 ثنائي الاستقرار كهر وهوائي dC- و dC+ 24 v~	رافعة C ثنائية المفعول	أشغولة القطع
<p>لوحة التحكم Pupitre de commande</p> 			<p>عناصر الأمان و القيادة</p>
<p>- مبدلة تشغيل آلي/ تشغيل يدوي Manu /Auto - زر التشغيل MA - زر الإيقاف Ar - زر التهيئة Init - زر التوقف الاستعجالي AU - تماس المرهل الحراري لحماية المحرك RT - زر إعادة التسليح Réa - ملتقط Cap</p>			

إضافات GEMMA على متن الإنتاج العادي (GPN):

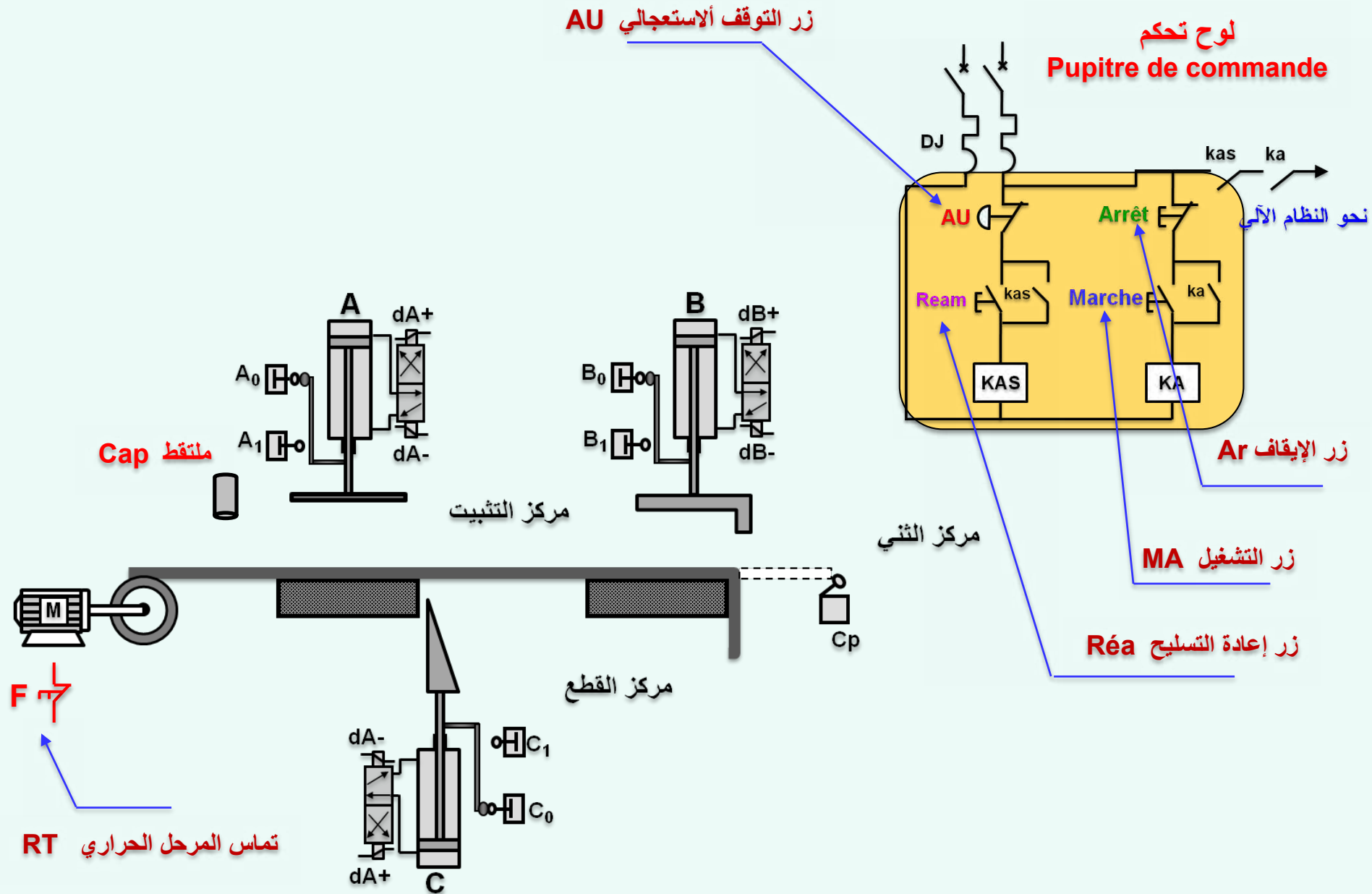

- استخراج المتامن التالية:

- متمن القيادة والتهيئة (GCI).

- متمن الأمن (GS).

متمن القيادة والتهيئة (GMM) = (GCI)

- متمن الأمن (GS).

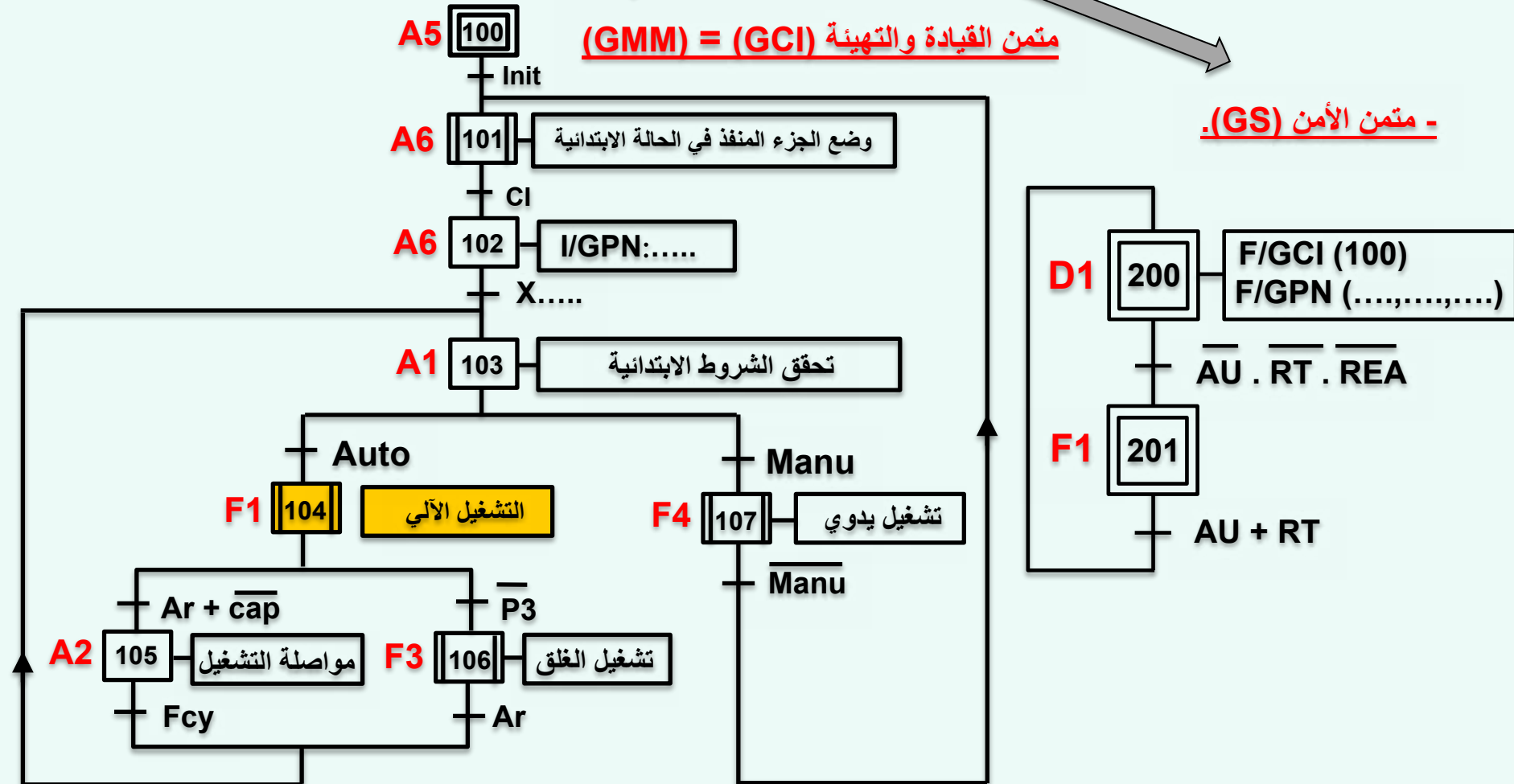
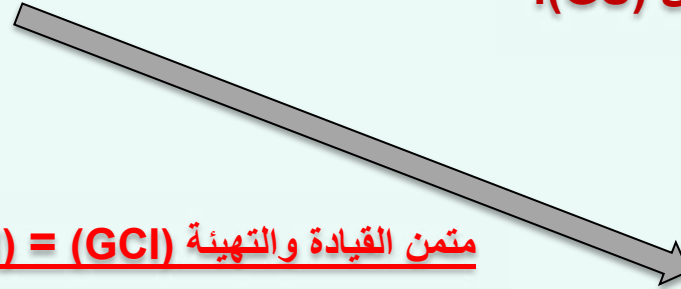
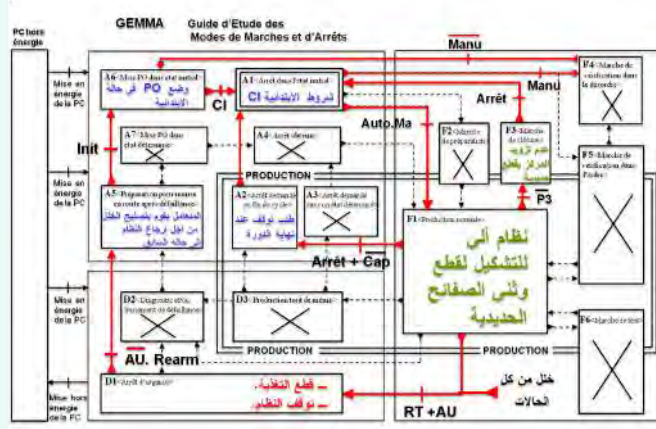

كيفية التعامل مع

أضرار لوج التحكم

Intitulé	Fonction	Utilisation
Arrêt D'urgence bouton coup de poing à accrochage <u>ROUGE</u>	Arrêt instantané de la machine. Coupure des systèmes d'alimentation en énergie pneumatique et électrique	En cas de problème dans la machine ou après l'arrêt complet du cycle machine, appuyer sur ce bouton. Déverrouiller le bouton pour réarmer la machine.
Acquittement Défaut Bouton impulsion <u>JAUNE</u>	Annulation d'un défaut après correction.	Après un défaut bloquant demandant une intervention manuelle, appuyer sur ce bouton pour annuler le défaut.
Mise en marche Bouton impulsion <u>VERT</u>	Action en cas de situation sûre ou pour préparer les conditions normales	Départ de cycle une mise en marche ou une mise sous tension
Réarmement Bouton impulsion <u>BLEU</u>	Mise en marche de la machine	Après un arrêt d'urgence machine, appuyer sur ce bouton, et réarmer le circuit électrique.
MARCHE Bouton impulsion <u>BLANC</u>	Pas de signification spécifique assignée	marche/mise sous tension arrêt/mise hors tension (préférentielle)
ARRET Bouton impulsion <u>NOIR</u>	Pas de signification spécifique assignée	marche/mise sous tension arrêt/mise hors tension (préférentielle)

Arrêt D'urgence

bouton coup de poing à accrochage

ROUGE



Acquittement Défaut

Bouton impulsion

JAUNE



Mise en marche

Bouton impulsion

VERT



Réarmement

Bouton impulsion

BLEU



MARCHE

Bouton impulsion

BLANC



ARRET

Bouton impulsion

NOIR



Code de couleur pour les boutons poussoirs

Sur un pupitre, les boutons poussoirs doivent respecter un code de couleur normalisé.



Rouge = urgence
Action lorsque survient une situation d'urgence ou un danger (arrêt d'urgence...)



Bleu = obligatoire
Intervention obligatoire de l'opérateur (réarmement, acquittement...)



Jaune = anormal
Intervention pour éliminer une anomalie ou redémarrer après interruption.



Noir ou blanc
Pas de signification particulière.
Consigne d'exploitation standard (marche ou mise sous tension, arrêt ou mise hors tension).



Vert = sûr
Action de l'opérateur lorsque les conditions sont sûres (mise en marche...)



Code de couleur pour les voyants lumineux

Sur un pupitre, les voyants lumineux doivent respecter un code de couleur normalisé.



Rouge = urgence **Rouge clignotant = défaut sérieux**

Le système est dans une situation dangereuse.
Une action immédiate de l'opérateur est demandée.



Jaune = anormal

Le système est dans un état anormal pouvant devenir critique sans intervention d'un opérateur.



Vert = normal

Le système est dans un état normal de fonctionnement.



Bleu = obligatoire

Une action de l'opérateur est nécessaire pour la poursuite d'un fonctionnement normal.



Les voyants blancs n'ont pas de signification particulière. Ils sont utilisés pour la surveillance générale.

La visualisation de l'état de certaines machines peut être faite à l'aide de colonnes lumineuses.



<i>Balise rouge</i>	<i>Fixe</i> Défaut de fonctionnement <i>Clignotant</i> Alarme
<i>Balise verte</i>	Système en fonctionnement
<i>Balise blanche</i>	Système sous tension

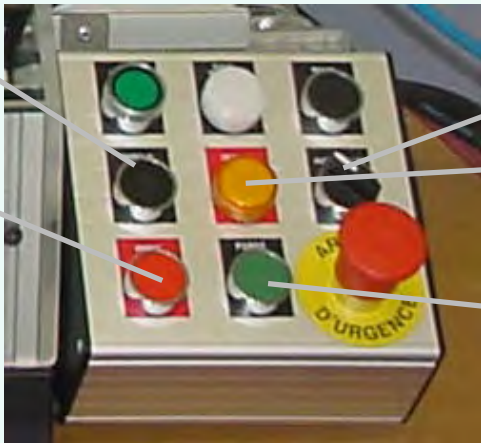
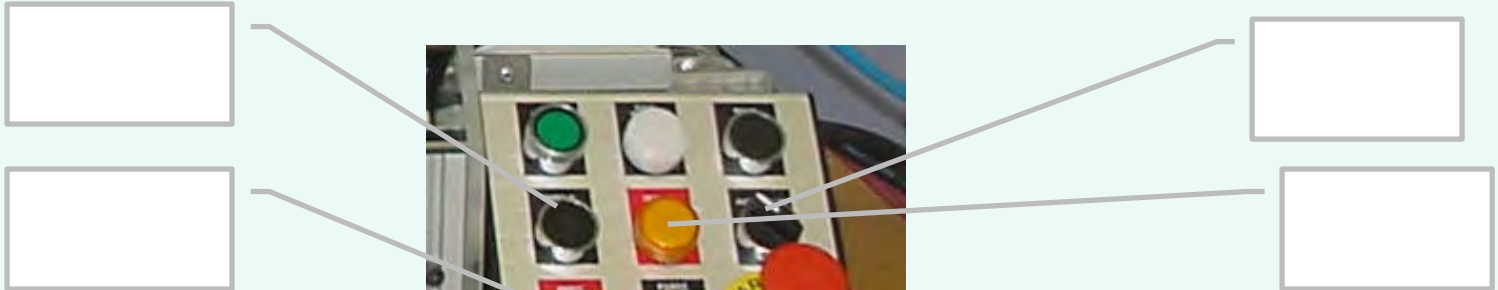
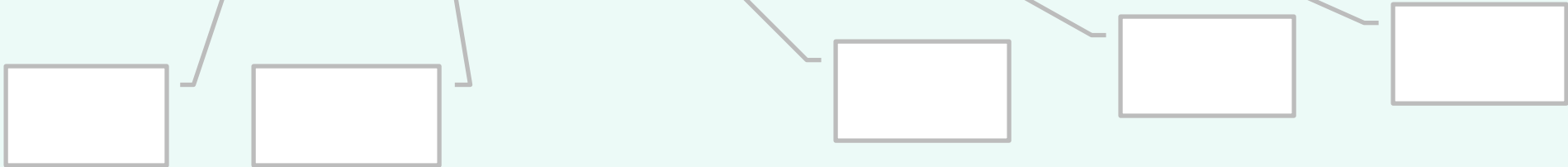
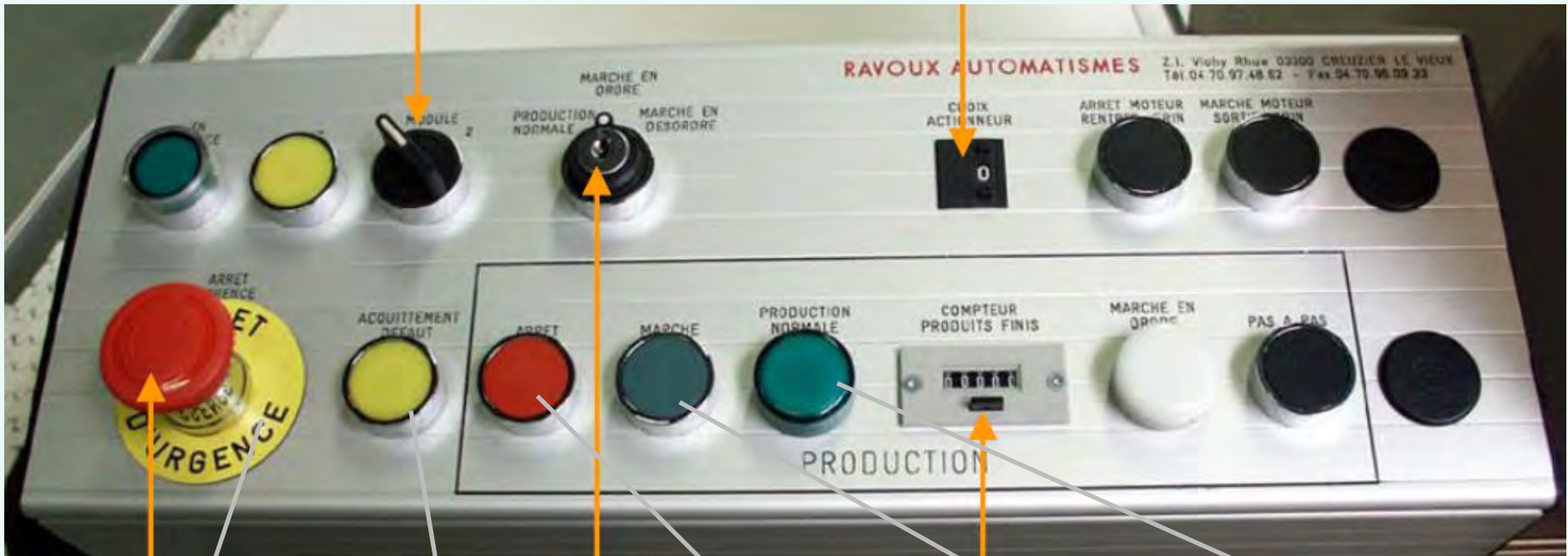

عبارة عن قاطع عازل
Sectionneur

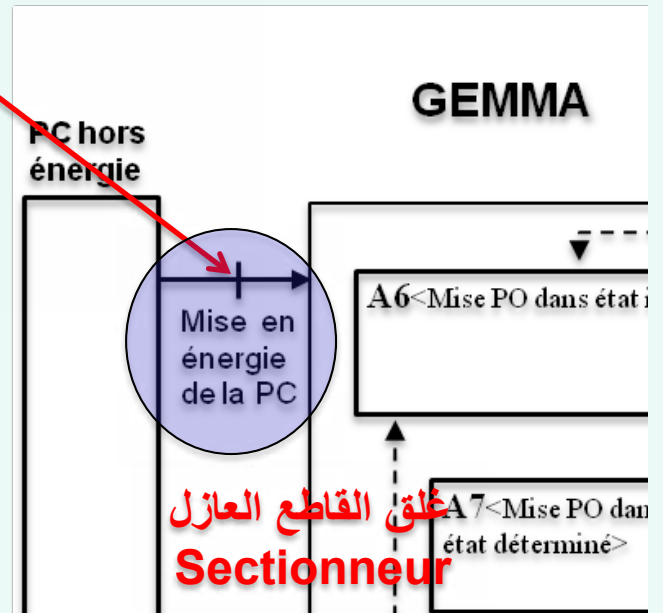
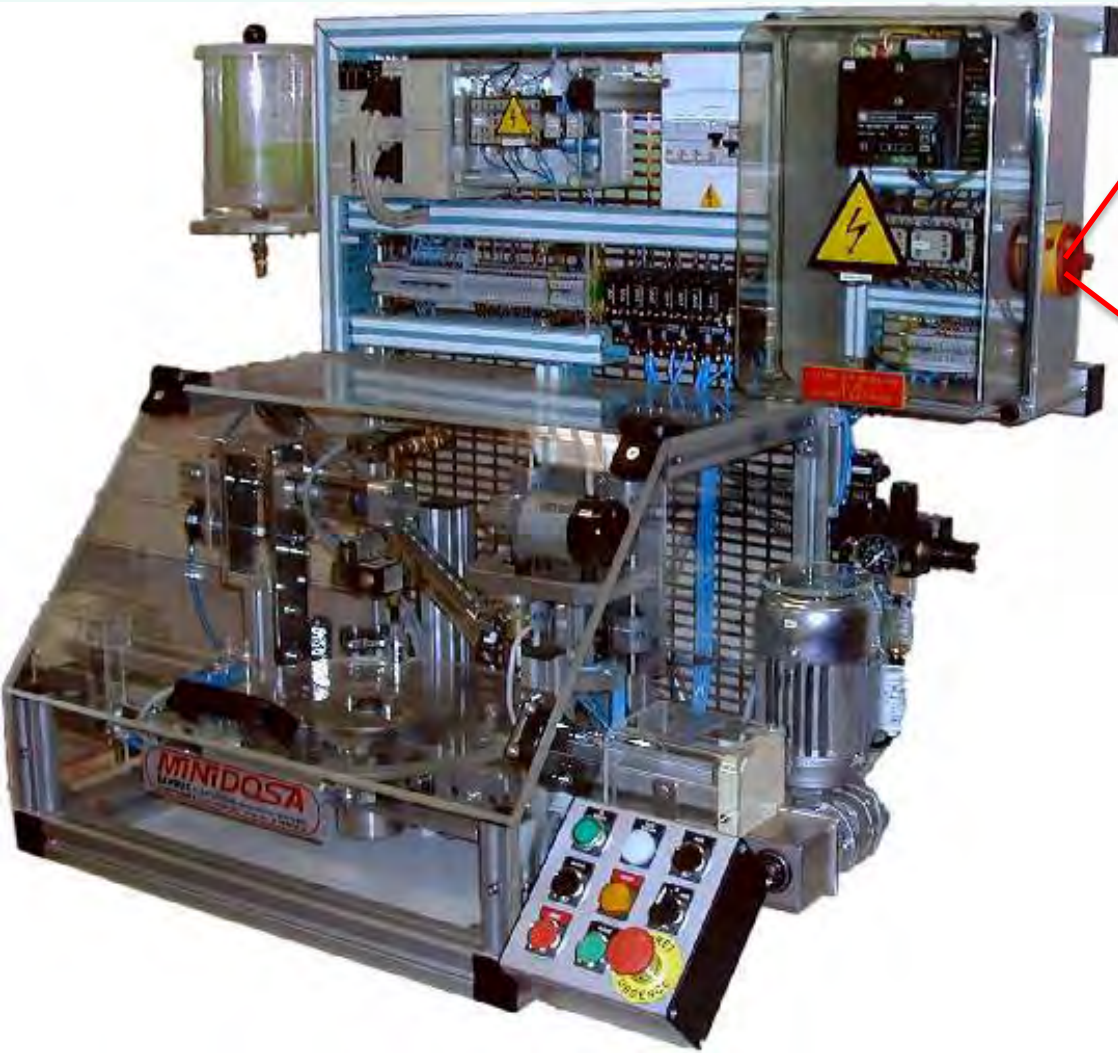

معالجة الخلل بطريقة حديثة

- نظرا لتعدد الأنظمة الآلية الحديثة ونظرا لصعوبة تحديد الخلل فيها فأصبح لا زاما استعمال التكنولوجيا الحديثة في تحديد الخلل ومنها :

1- استعمال العجالة المشفرة (Roue codeuse):

- نرفق لكل توفيقه خلل معين يحدده المتعامل سابقا بحيث تشير كل توفيقه إلى خلل معين.

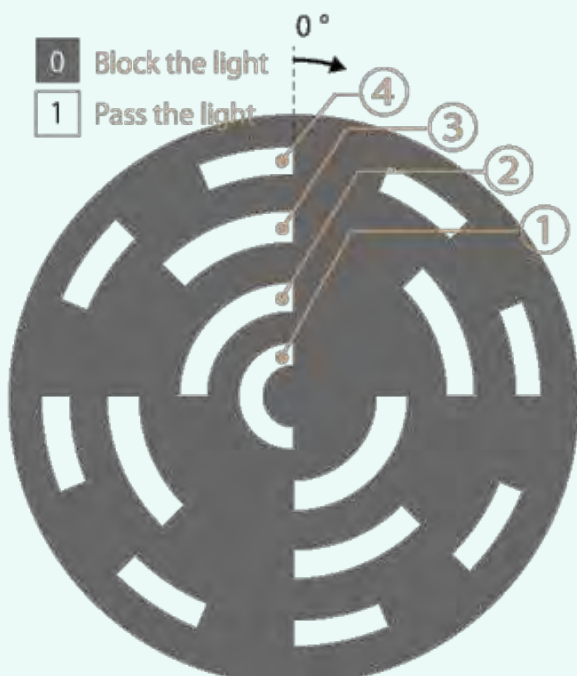

0000 → 1- نقص الضغط الهوائي

0001 → 2- نقص التوتر الكهربائي

0011 → 3- الغطاء مقتوح

.....

.....

1111 → 15- عدم وجود قارورات

التعامل العجالة المشفرة (Roue codeuse)
 + مفك الترميز + مرقن



في التكنولوجيا الحديثة كل شيء أصبح

Automate يبرمج بالمبرمج الآلي

Programmable

M3 soft

Fichier Edition Mode Affichage Contrôleur Options Fenêtre ?

100% 6 Ligne(s) / 120

Période de rafraîchissement (ms) 100 Nombre de cycles 10

dem_pm3 - Edition*

Titre - Auteur - V: 0.0 PROGRAMME XD26 24VDC SMART XR14 24VDC

No	Contact 1	Contact 2	Contact 3	Contact 4	Contact 5	Bobine	Commentaire
001							
002						MOTEUR	
003							
004							
005	i7					TX2	
006	iA					TX1	
007	OF					TX3	
008							

sectionneur relais ther... bouton arret bouton mar... OF

MOTEUR

TX2 TX1 TX3

default sect... default relai... moteur ma...

إقلاع مباشر لمحرك
اللاتزامني ثلاثي الأطوار

برمجة الخلل

Face Avant

Crouzet Millennium 3

moteur marche

A B ESC - + OK

COM3 (USB) MAJ NUM V3.1

Prêt Windows - Pas de disque WIN7 AERO B (I:) y2meta.com - بي بي سي... M3 soft Microsoft PowerPoint ... 03:28

مثلا: برمجة الخلل
Automate Programmable بالمبرمج الآلي

M3 soft

Fichier Edition Mode Affichage Contrôleur Options Fenêtre ?

100% 6 Ligne(s) / 120

Période de rafraîchissement (ms) 100 Nombre de cycles 10

dem_pm3 - Edition*

Titre - Auteur - V: 0.0 PROGRAMME XD26 24VDC SMART XR14 24VDC

No	Contact 1	Contact 2	Contact 3	Contact 4	Contact 5	Bobine	Commentaire
001							
002	I7	IA	IB	IC		OF	
	<input type="checkbox"/> sectid	<input type="checkbox"/> Entrées TOR	<input type="checkbox"/> lais ther...	<input type="checkbox"/> bouton arret	<input type="checkbox"/> bouton mar...	<input type="checkbox"/> MOTEUR	
003							
004				OF		<input type="checkbox"/> MOTEUR	
005	i7					TX2	
	<input type="checkbox"/> sectionneur					<input type="checkbox"/> default sect...	
006	iA					TX1	
	<input type="checkbox"/> relais ther...					<input type="checkbox"/> default relai...	
007	OF					TX3	
	<input type="checkbox"/> MOTEUR					<input type="checkbox"/> moteur ma...	
008							

Face Avant

Crouzet Millennium 3

default sectionneur

A B ESC - + OK

هنا نسيان غلق القاطع العازل
Sectionneur

Prêt

COM3 (USB) MAJ NUM V3.1

Windows - Pas de disque WIN7 AERO B (I:) y2meta.com - بي بي سي... M3 soft Microsoft PowerPoint ... 03:28

مثلا: برمجة الخلل
Automate Programmable بالمبرمج الآلي

M3 soft

Fichier Edition Mode Affichage Contrôleur Options Fenêtre ?

100% 6 Ligne(s) / 120

Période de rafraîchissement (ms) 100 Nombre de cycles 10

dem.pm3 - Edition*

Titre - Auteur - V: 0.0 PROGRAMME XD26 24VDC SMART XR14 24VDC

No	Contact 1	Contact 2	Contact 3	Contact 4	Contact 5	Bobine	Commentaire
001							
002	i7	IA	IB	IC		OF	
	<input type="checkbox"/> sectionneur	<input type="checkbox"/> relais ther... relais thermique	<input type="checkbox"/> bouton arret	<input type="checkbox"/> bouton mar...		<input type="checkbox"/> MOTEUR	
003							
004				OF		<input type="checkbox"/> MOTEUR	
005	i7					TX2	
	<input type="checkbox"/> sectionneur					<input type="checkbox"/> default sect...	
006	iA					TX1	
	<input type="checkbox"/> relais ther...					<input type="checkbox"/> default relai...	
007	OF					TX3	
	<input type="checkbox"/> MOTEUR					<input type="checkbox"/> moteur ma...	
008							

Face Avant

Crouzet Millennium 3

```
default relais
thermique
```

Relais thermique

هنا خلل ما فوق الحمولة للمحرك
وتدخل المرحل الحراري Relais
thermique لحماية المحرك

Prêt

COM3 (USB) IMAJ NUM V3.1

Windows - Pas de disque WIN7 AERO B (I:) y2meta.com - بي بي سي... M3 soft Microsoft PowerPoint ... 03:29

مثلا: برمجة الخلل
Automate Programmable بالمبرمج الآلي



إقلاع مباشر لمحرك
اللاتزامني ثلاثي الأطوار

القاطع العازل (Sectionneur)

لا توجد دائرة التحكم فهي
موجودة في المبرمج الآلي

الملامس (Contacteur)

المرحل (Relais)



Télécharger vidéo « Paletticc »



Paletticc V1.2

- Alarmes** → Accès à la page d'alarme (en rouge si une alarme est actuellement active)
- Manuel** → Accès à la conduite (selon le mode)
- GEMMA** → Accès à la page GEMMA (Guide d'étude des modes de marche et d'arrêt)
- E/S** → Accès à la liste des entrées et sorties de l'automate et du variateur
- Param élévat.** → Accès aux paramètres de l'élévateur (vitesse, accélération...) protégés par mot de passe

La touche d'accès à la conduite affichée, change en fonction de l'état du sélecteur à clé :





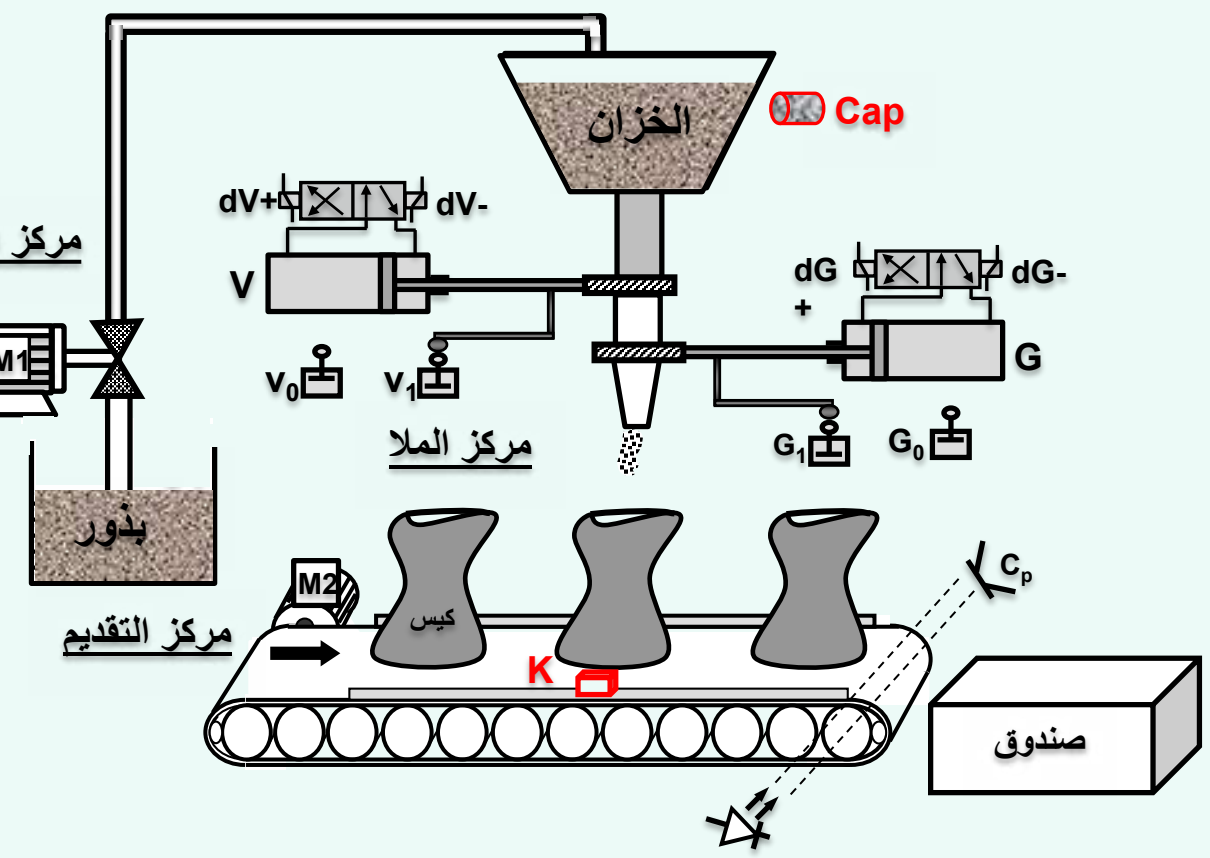
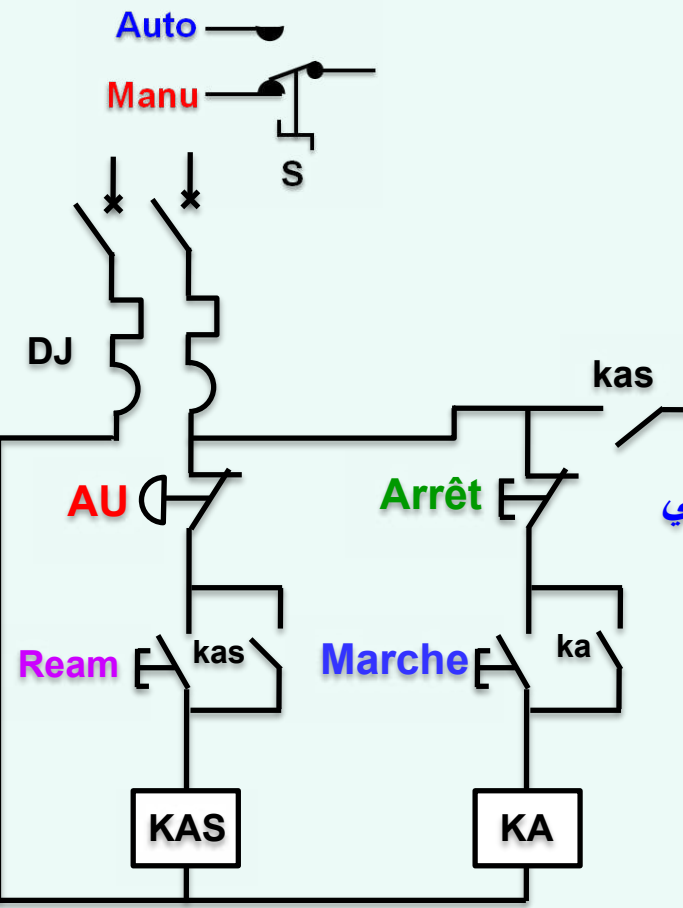
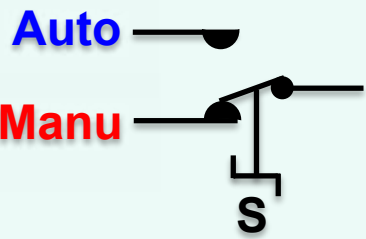

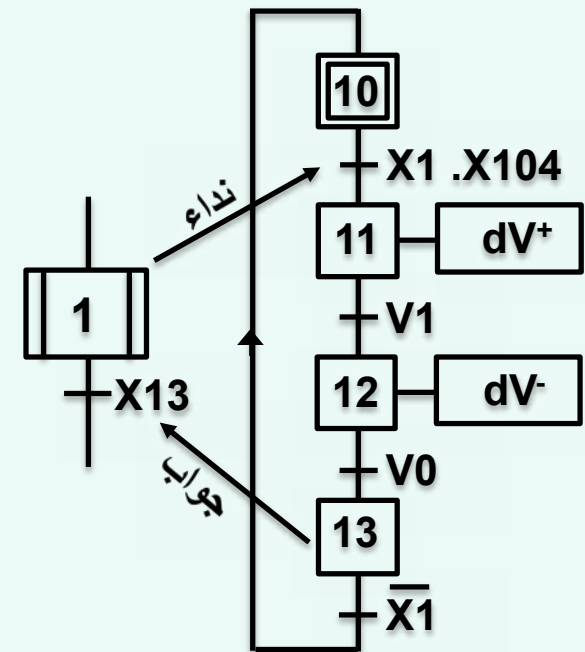
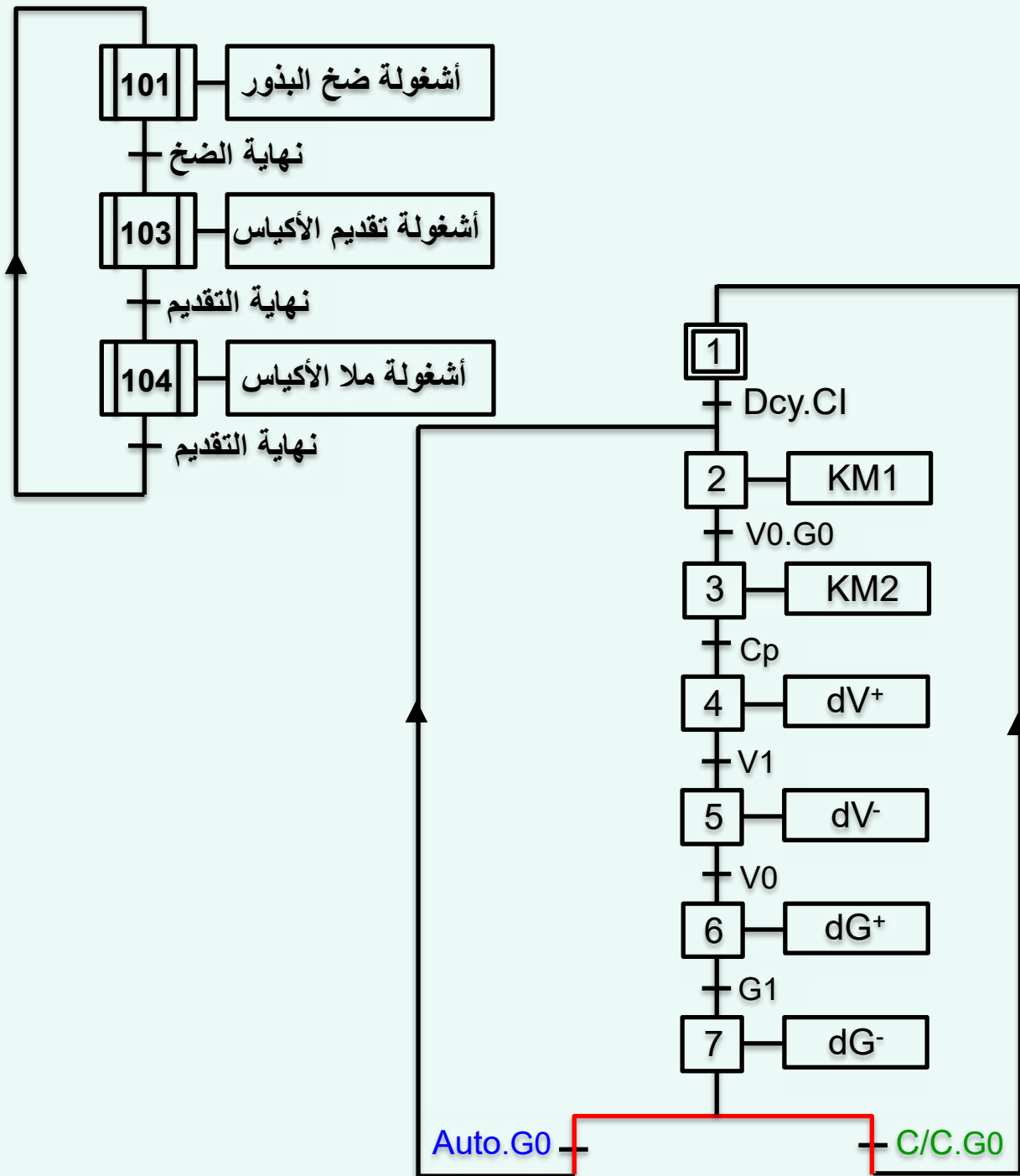

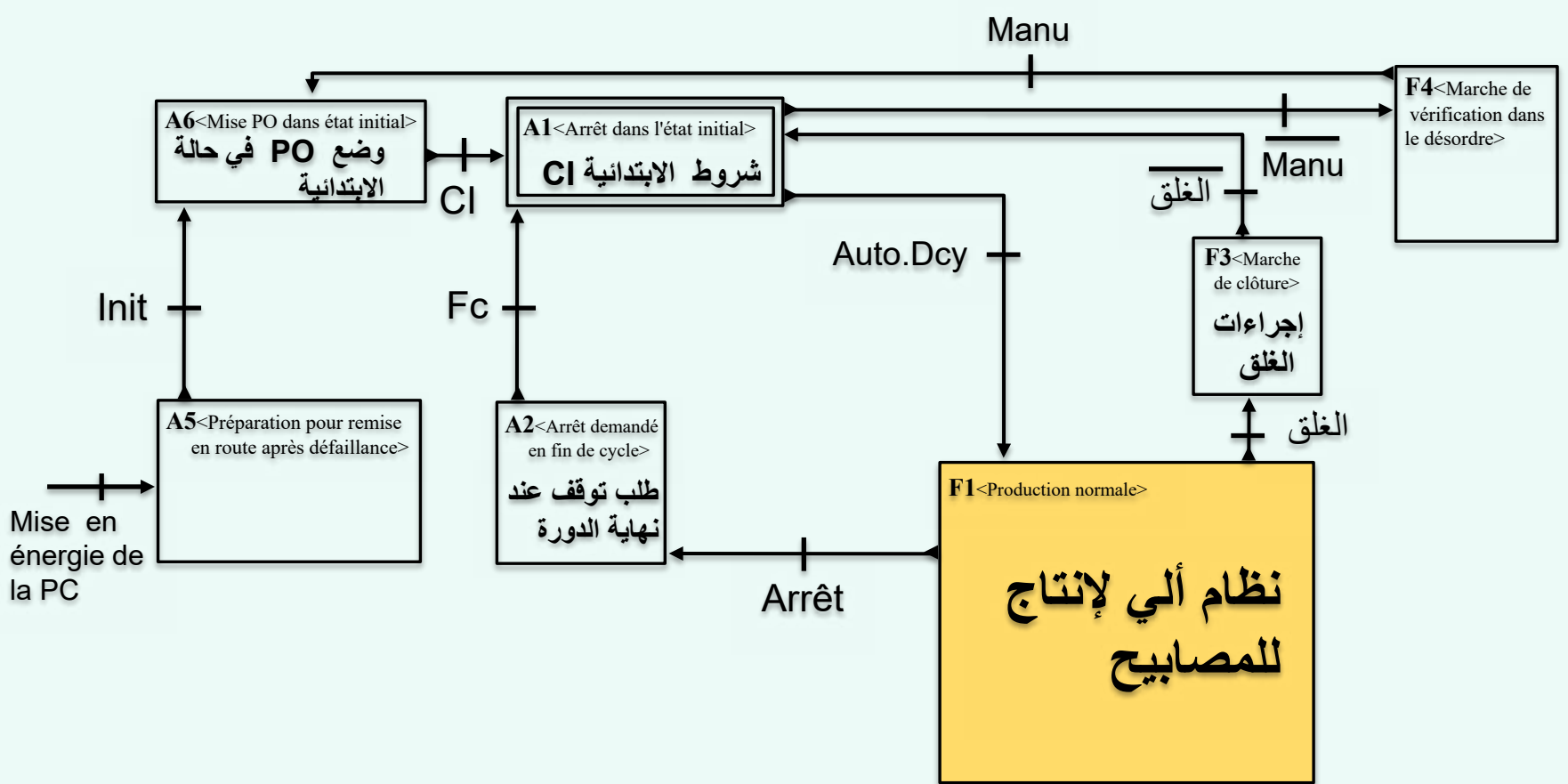

متمن القيادة والتهيئة (GCI) = (GMM)

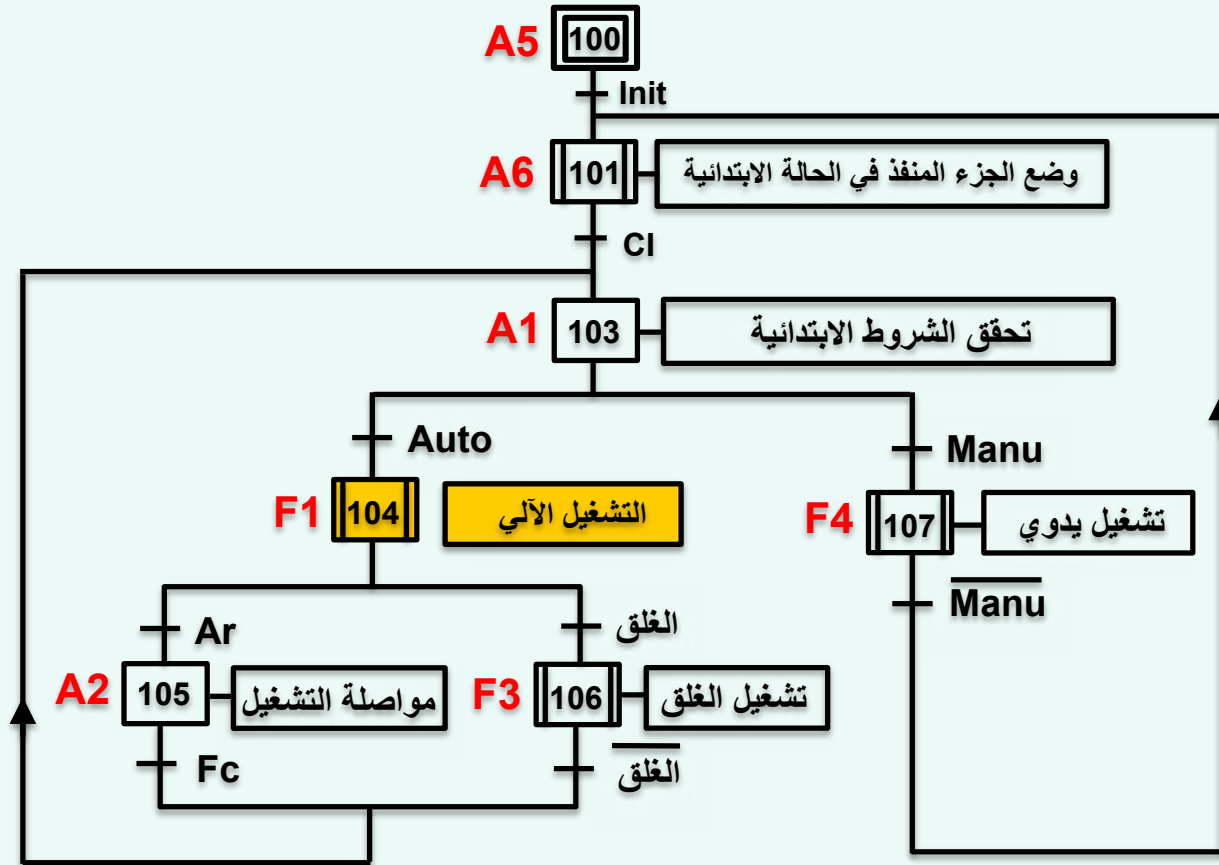

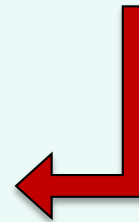
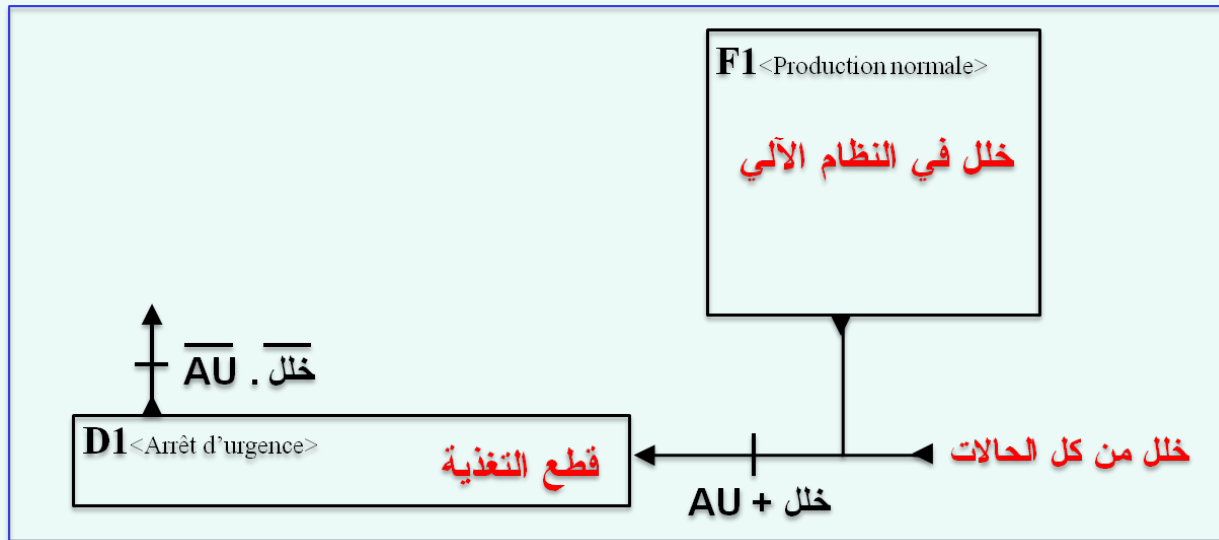

GEMMA Guide d'Etude des Modes de Marches et d'Arrêts

PC hors énergie

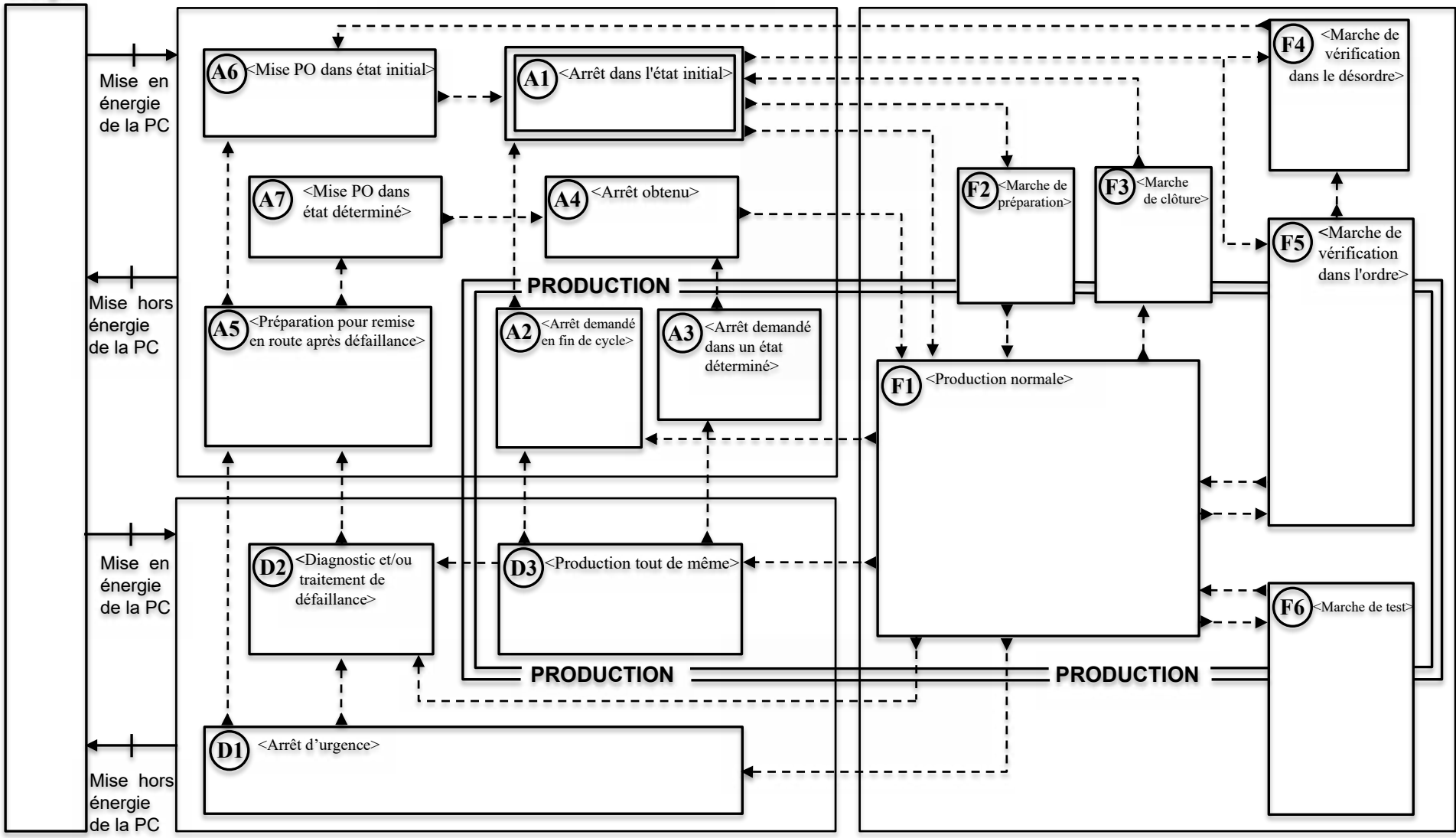

GEMMA Guide d'Etude des Modes de Marches et d'Arrêts

PC hors énergie

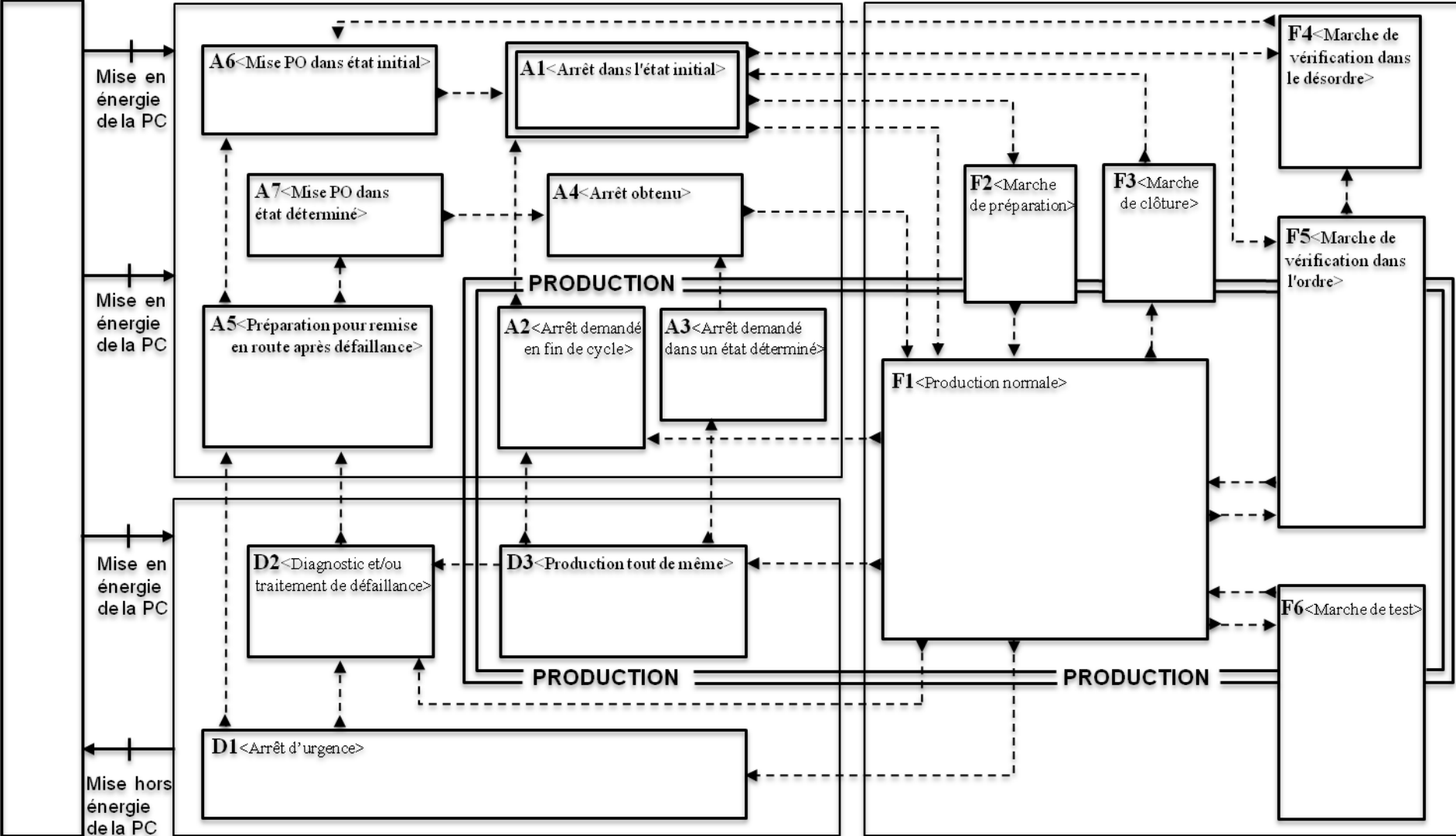

GEMMA Guide d'Etude des Modes de Marches et d'Arrêts

PC hors énergie

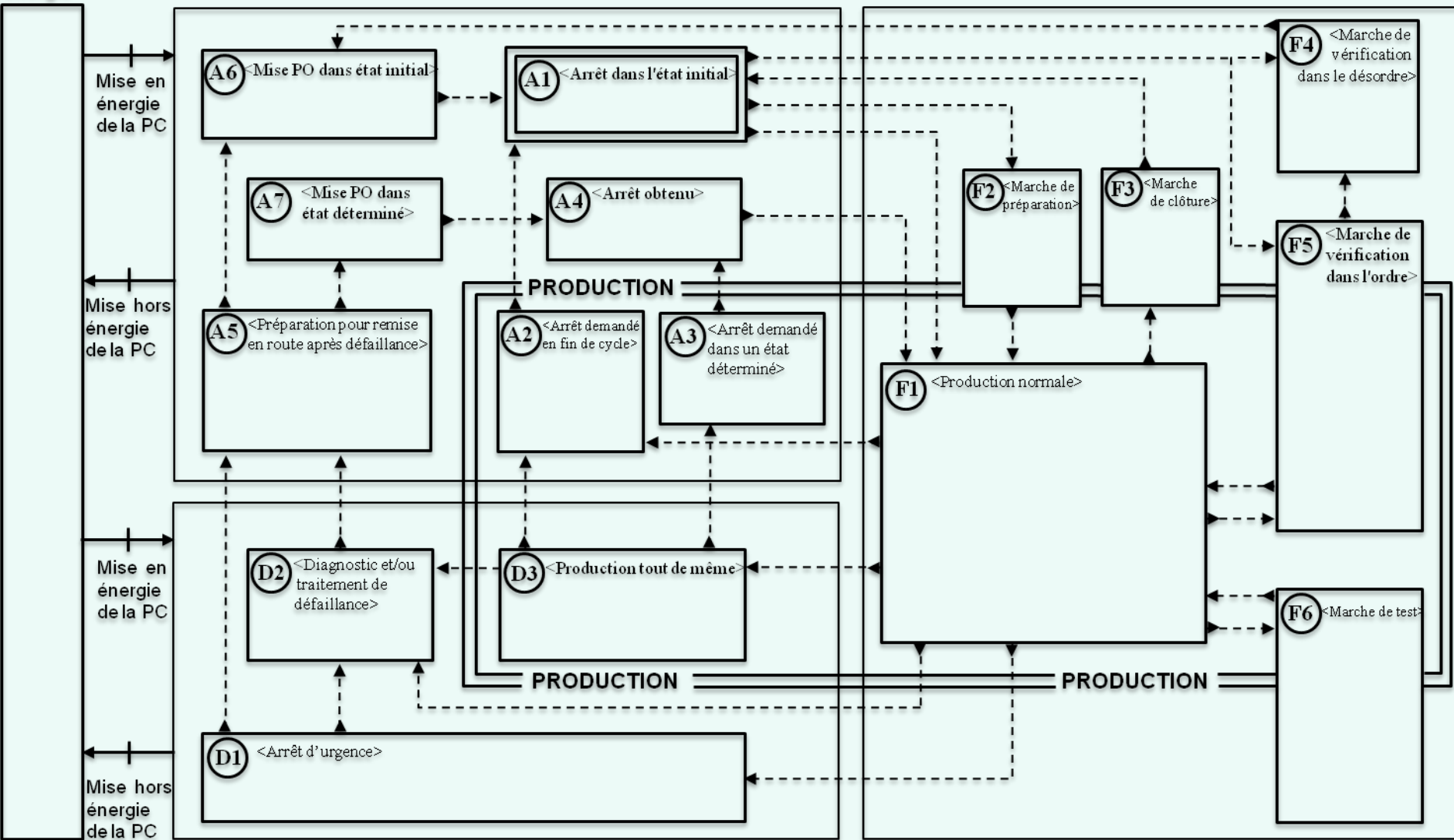

GEMMA

جيمما

دليل دراسة أنماط التشغيل والتوقف

ت
خارج الطاقة

ت
تحت الطاقة

ت
خارج الطاقة

ت
تحت الطاقة

ت
خارج الطاقة

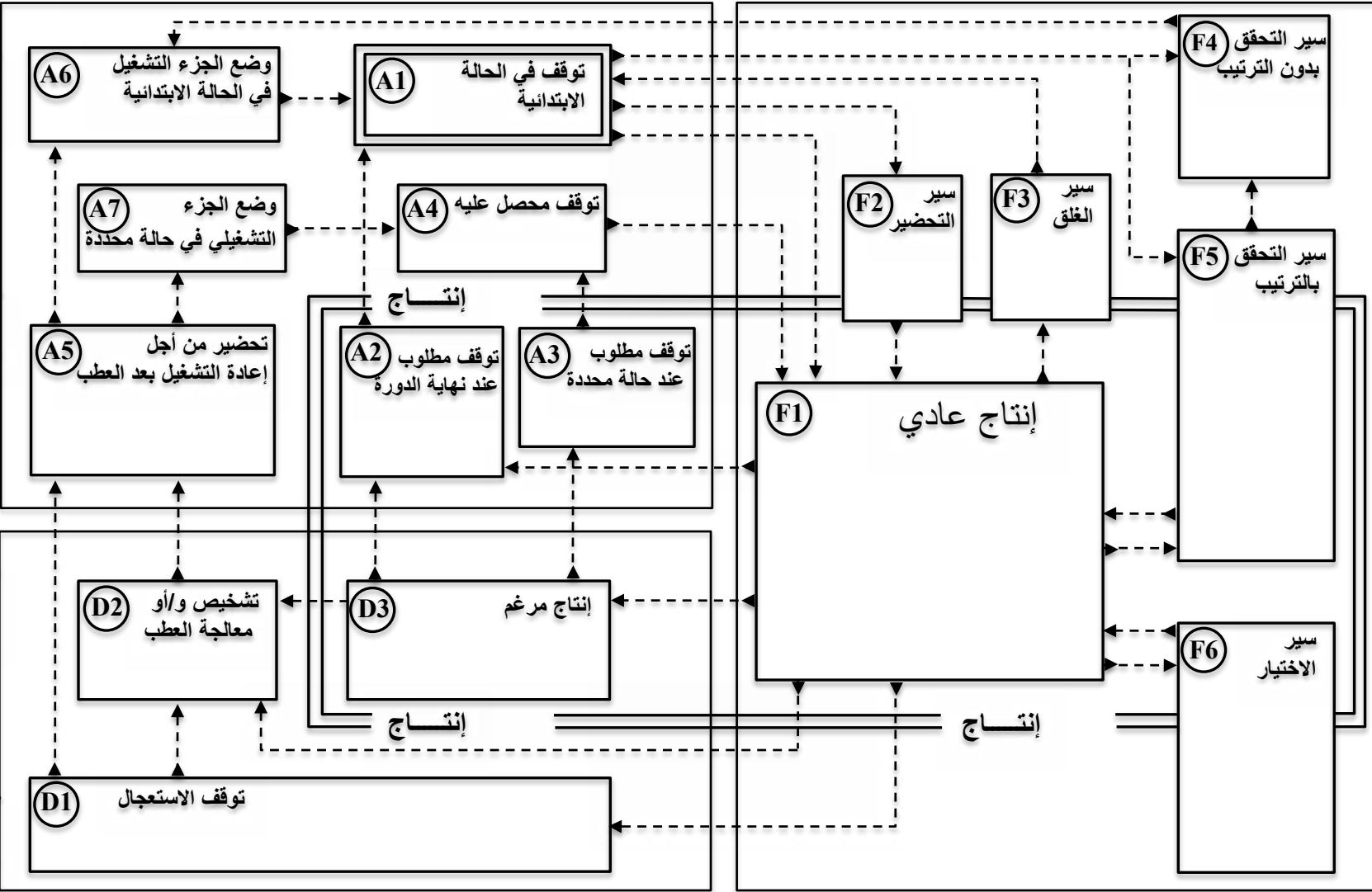

GEMMA

جيمما

دليل دراسة أنماط التشغيل والتوقف

ج ت
خارج الطاقة

وضع ج ت
تحت الطاقة

وضع ج ت
خارج الطاقة

وضع ج ت
تحت الطاقة

وضع ج ت
خارج الطاقة

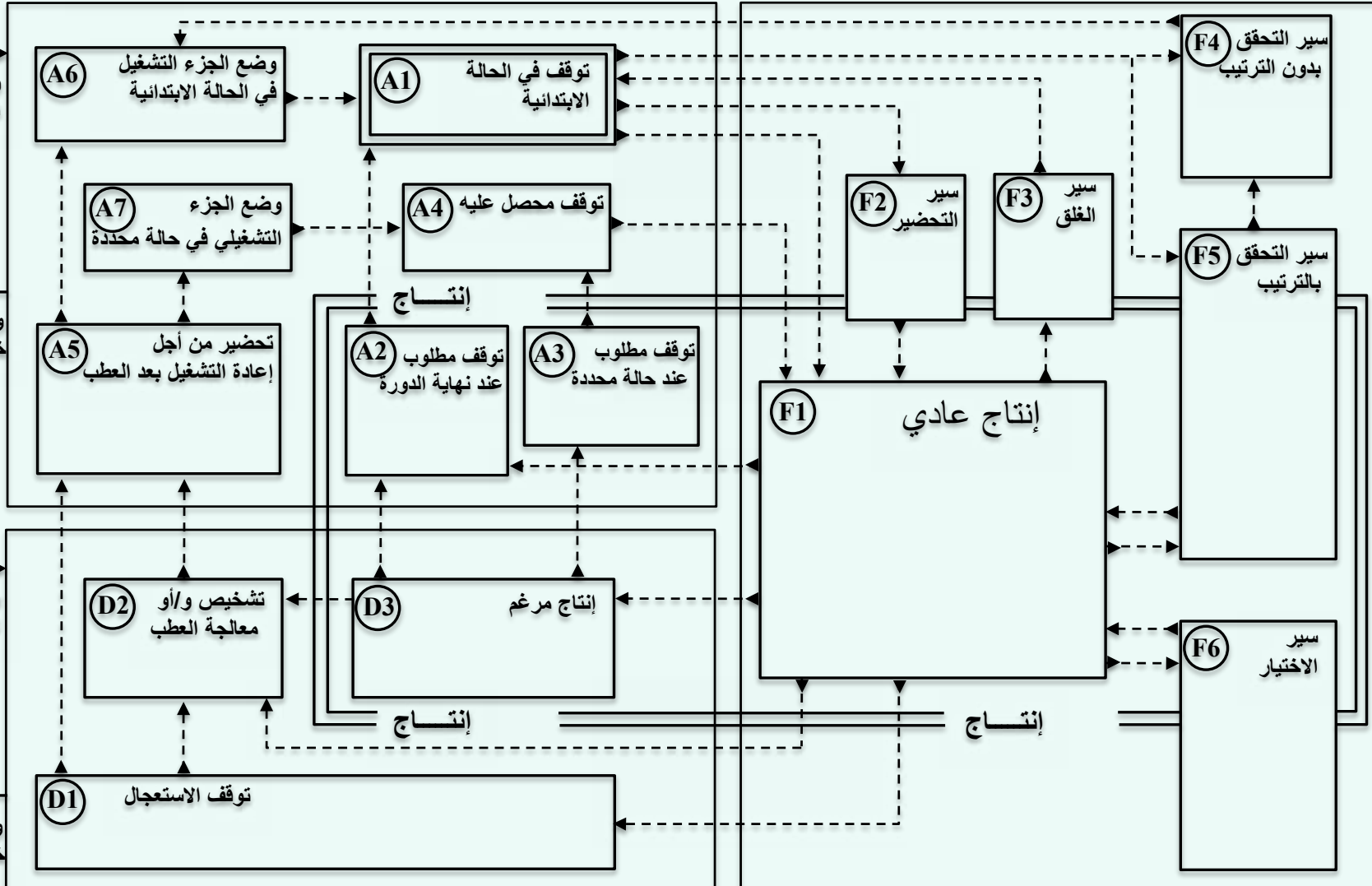

GEMMA جيما

دليل دراسة أنماط التشغيل والتوقف

وضع ج ت
خارج الطاقة

وضع ج ت
تحت الطاقة

وضع ج ت
خارج الطاقة

وضع ج ت
تحت الطاقة

وضع ج ت
خارج الطاقة

