

نظام آلي لفرز قطع حسب الحجم

يحتوي الموضوع على 10 صفحات من (1/10 إلى 10/10) .

• العرض من الصفحة (1/10 إلى 10/7) .

• العمل المطلوب الصفحة (8/10) .

• وثائق الإجابة الصفحتين (9/10 و 10/10) .

دفتري الشروط :

1. الهدف من التالية : يهدف النظام إلى فرز قطع حسب الحجم في صناديق بمجموعات

في كل صندوق 20 ، 40 ، 60 بصفة منتظمة.

2. وصف التشغيل :

تم تجزئة النظام إلى :

• GPN1 يحتوي ثلاثة (03) أشغولات رئيسية .

الأشغولة (1) : فرز القطع الكبيرة . - الأشغولة (2) : فرز القطع المتوسطة .

الأشغولة (3) : فرز القطع الكبيرة .

• GPN2 يحتوي أشغولة واحدة أشغولة (5) : دوران البساط .

عند حضور القطع الكبيرة التي يكشف عنها الملتقط cp1 لتدفع بواسطة الرافعة A نحو الصندوق 1 وعند حضور القطع المتوسطة التي يكشف عنها cp2 لتدفع بواسطة الرافعة B نحو الصندوق 2 أما إذا كانت القطعة صغيرة فيكشف عنها الملتقط cp3 لتدفع بواسطة الرافعة C نحو الصندوق 3 .

■ فرز القطع المتوسطة : عند حضور قطعة متوسطة التي يكشف عنها cp2، يخرج ذراع الرافعة B لتدفع نحو الصندوق 2 ثم يعود الذراع وتنتهي العملية .

■ دليل أنماط التشغيل و التوقف GEMMA :

عند الضغط على Dcy والمبدلة في وضعية auto ، يشتغل النظام حسب متمع الإنتاج العادي

وعند الضغط على Acy يتواصل التشغيل حتى نهاية الدورة ، ليعود بعدها إلى (حالة الراحة) .

ملاحظة : قدوم القطع (خارج عن الدراسة)

3. الأمن : حسب القوانين المعمول بها دوليا فيما يخص أمن الأشخاص والعتاد .

4. الاستغلال : يستوجب حضور عاملين واحد دون اختصاص لإجلاء الصناديق المملوؤة وإحضار الصناديق الفارغة والآخر مختص في القيادة والصيانة الدورية .

5. الوظيفة الشاملة : مخطط النشاط : (A-0)

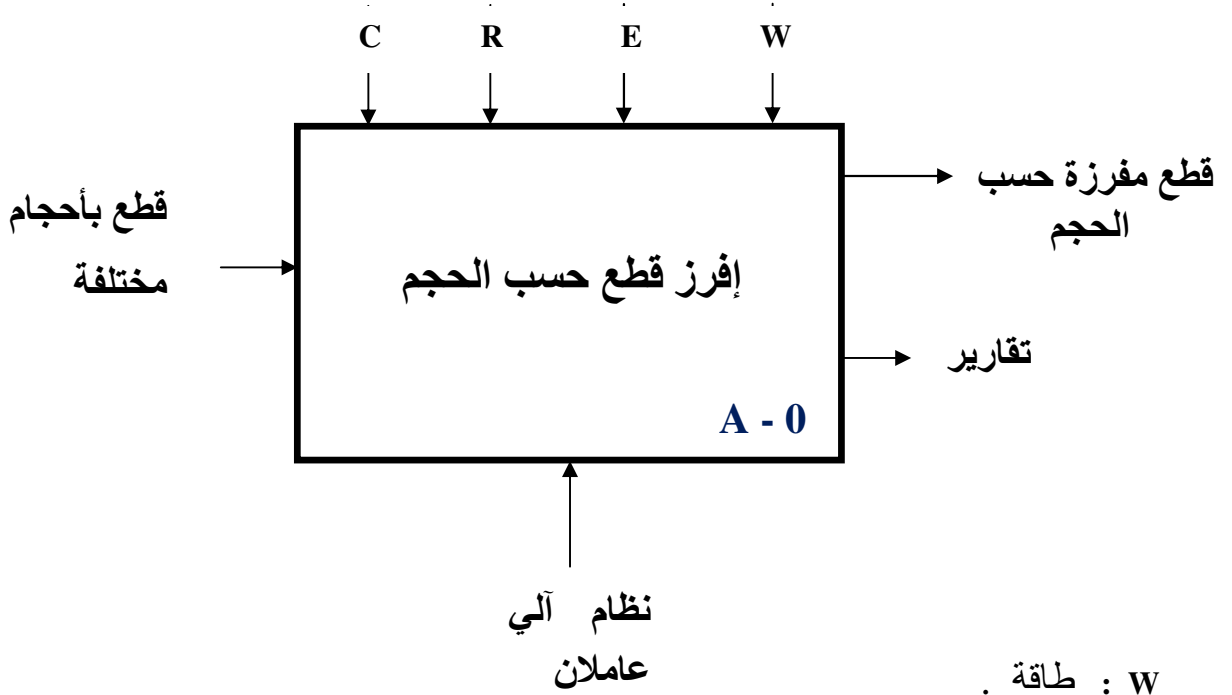

- . W : طاقة .
- . C : الضبط .
- . E : تعليمات الاستغلال .
- . R : تعديلات .

5. جدول الاختيارات التكنولوجية للمنفذات والمنفذات المتصدرة والملتقطات :
 ■ شبكة التغذية : 3x 380 V ; 50 HZ

فرز القطع الصغيرة	فرز القطع المتوسطة	فرز القطع الكبيرة	
C : رافعة مزدوجة المفعول	B : رافعة مزدوجة المفعول	A : رافعة مزدوجة المفعول	المنفذات
dC : موزع كهروهوائي 5/2 ثنائي الإستقرار ~ 24 v dC ⁻ dC ⁺	dB : موزع كهروهوائي 5/2 ثنائي الإستقرار ~ 24 v dB ⁻ dB ⁺	dA : موزع كهروهوائي 5/2 ثنائي الإستقرار ~ 24 v dA ⁻ dA ⁺	المنفذات المتصدرة
p : ملتقط يكشف عن وجود صندوق c ₁ ، c ₀ : ملتقطا نهاية شوط الرافعة C cp3 : ملتقط حثي، N3 عداد	m : ملتقط يكشف عن وجود صندوق b ₁ ، b ₀ : ملتقطا نهاية شوط الرافعة B cp2 : ملتقط حثي، N2 عداد	g : ملتقط يكشف عن وجود صندوق a ₁ ، a ₀ : ملتقطا نهاية شوط الرافعة A cp1 : ملتقط حثي، N1 عداد	الملتقطات

نظام آلي لفرز قطع حسب الحجم

G : Grande pièce

M : Moyen pièce

P : Petite pièce

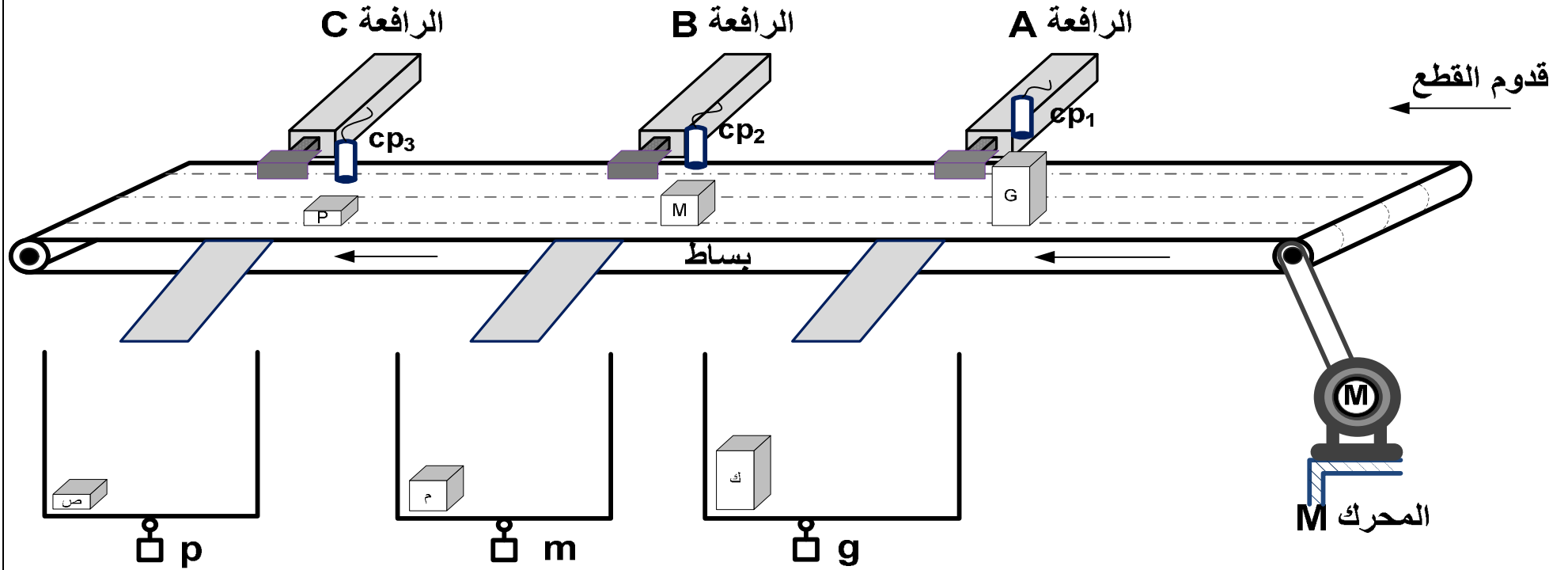

6. المناولة الزمنية :

متمن الإنتاج العادي GPN2 :

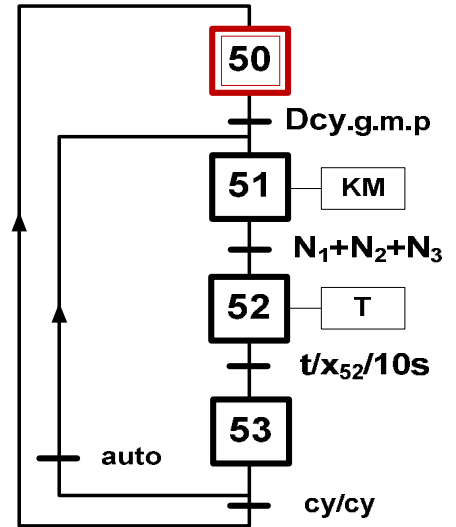

متمن الإنتاج العادي (GPN1) :

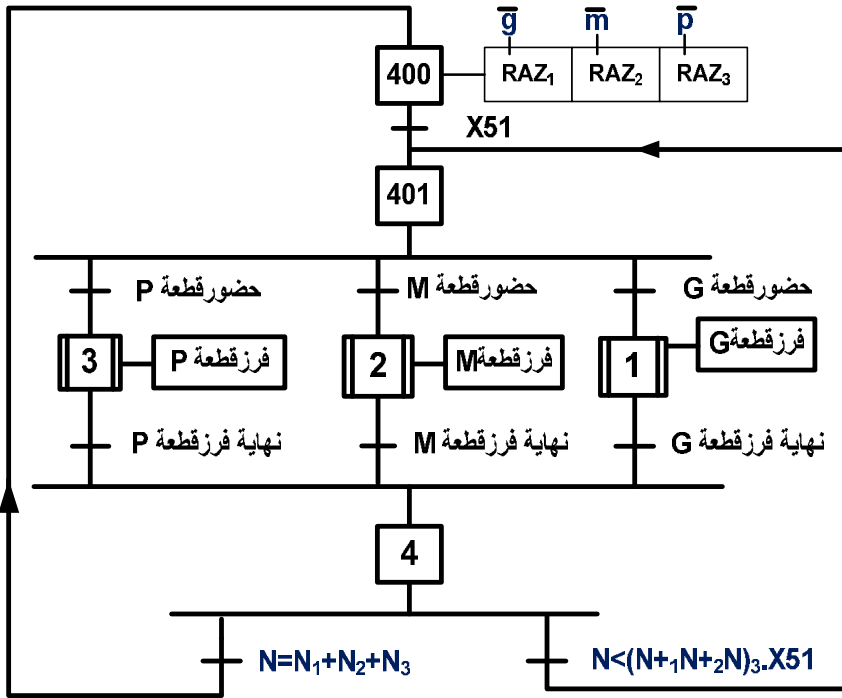

متمن القيادة و التهيئة (GCI) :

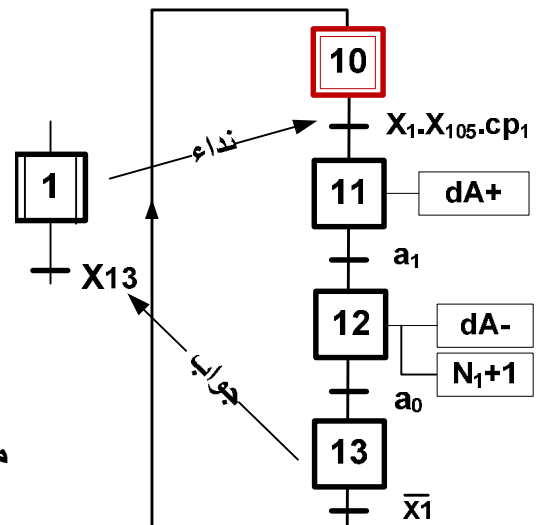
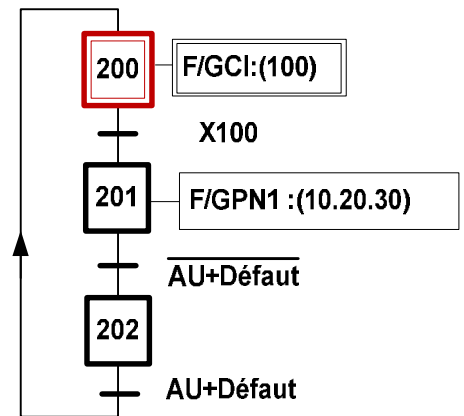
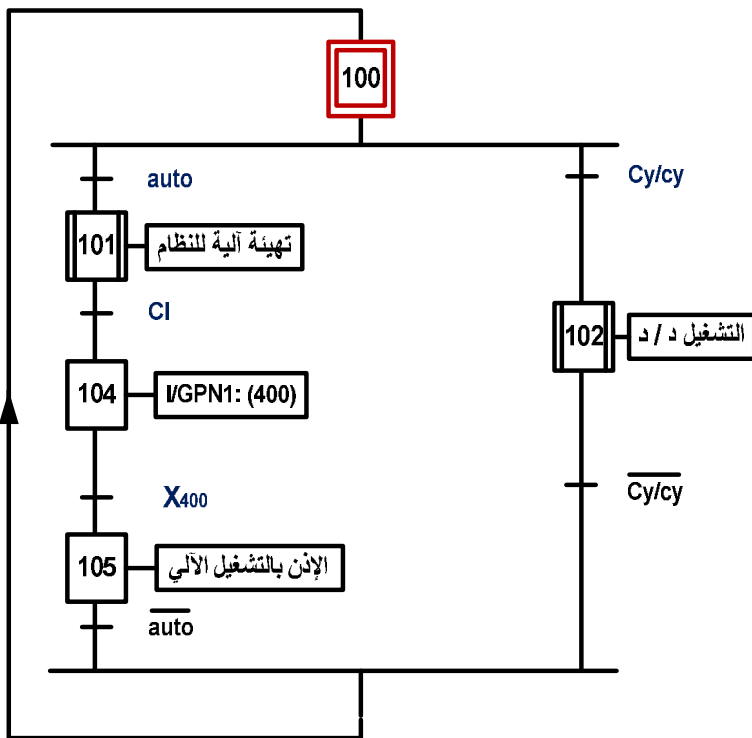

متمن أشغولة فرز القطع الكبيرة :

7. إنجازات تكنولوجية :

• دائرة الأحاد لعداد فرز القطع الكبيرة :

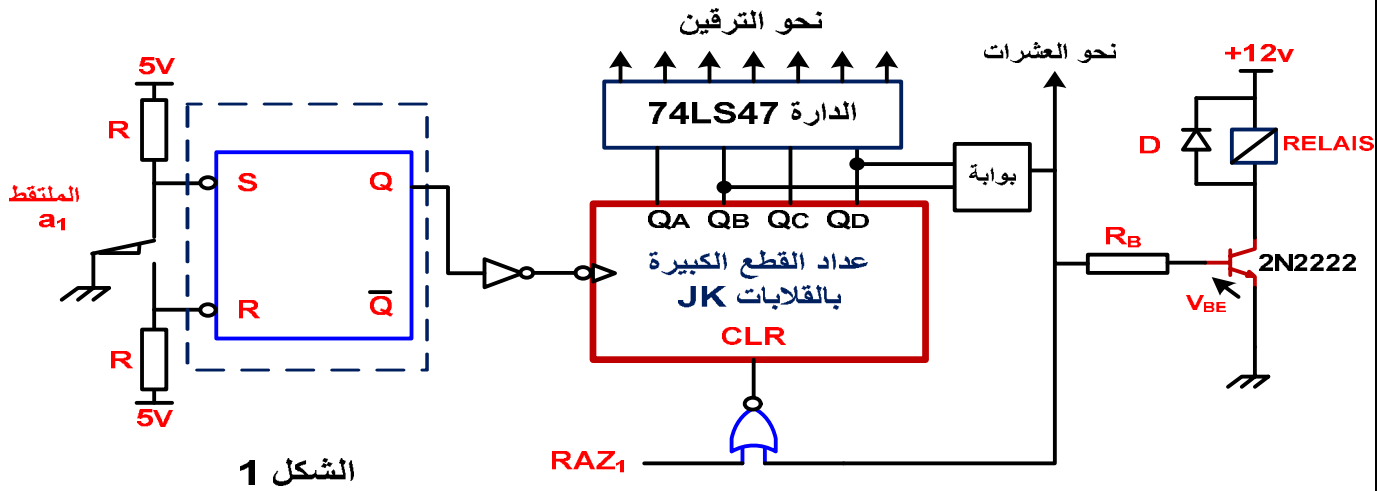

• دائرة المنبه وإشارة الساعة :

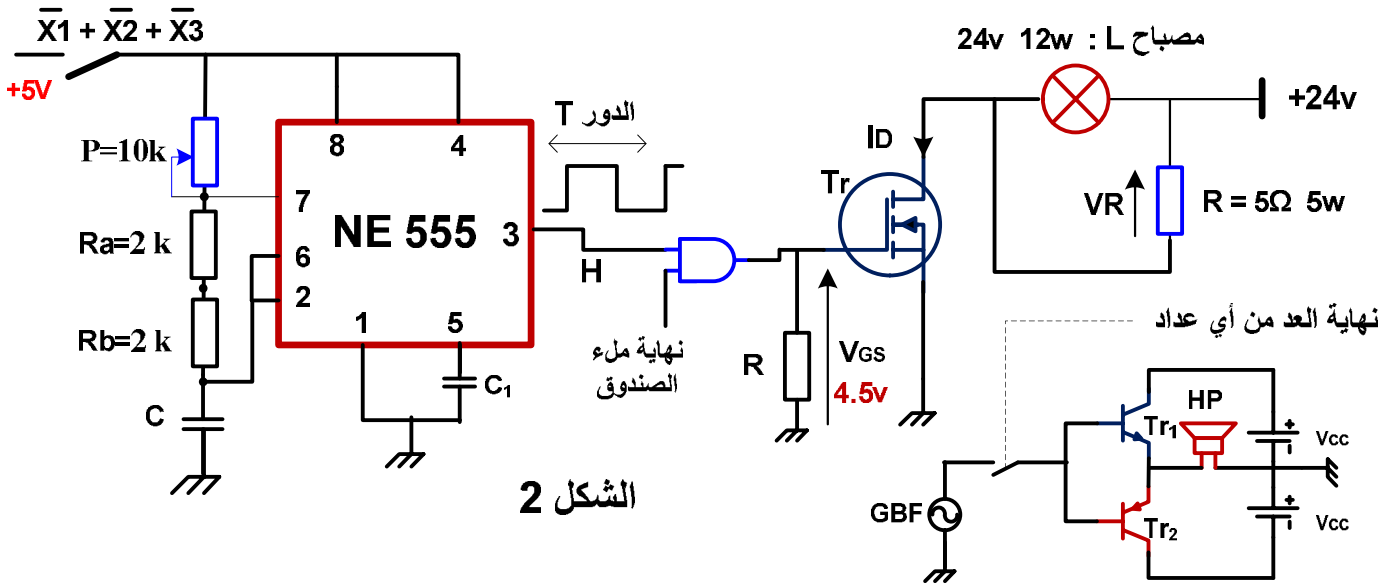

• دائرة المقوم بجسر مختلط والميكرو مراقب للتحكم في الحمولة :

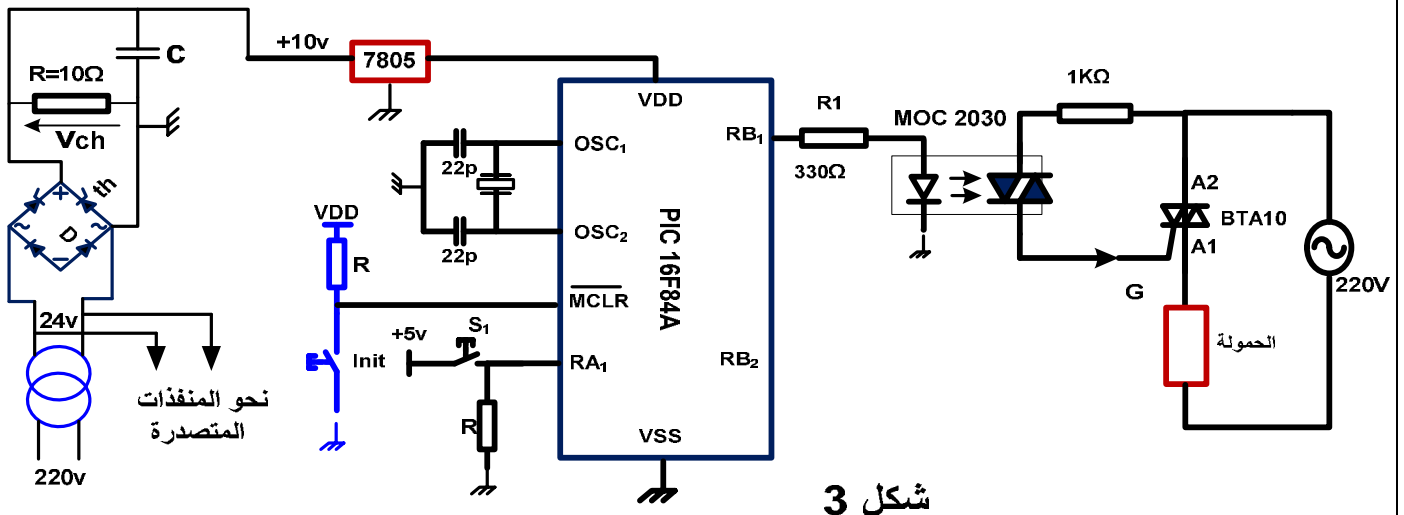

المقائل :

NPN 2N2222	VCEmax= 40V	Pmax = 500mW	ICSAT:800mA VBE:0.75V	hFE:100 β=100
MOSFET 4800B	VDS(V)	RDS(Ω)	ID (A)	
	30v	VGS = 10v 0.0185	9 A	
		VGS =4. 5v 0.035	7 A	
BTA10-400B TRIAC	VDRM 400V	ITRMS 10A	IGT 50mA	IH = 50mA IL = 70mA
DARLINGTON TIP 122	VCE = 100v	IC = 5A	IB = 0.1A	hFE:1000

المرحلات الكهرومغناطيسية :

توتر التغذية	التيار الأقصى	مقاومة الوشيجة	الإستطاعة الإسمية
12VDC	10A	360 OHM	450mW
24VDC	10A	600 OHM	900mW
6 VDC	10A	51 OHM	900mW
48 VDC	10A	2.560 OHM	900mW

الدارة المندمجة SN74LS47

المرقن 7 قطع

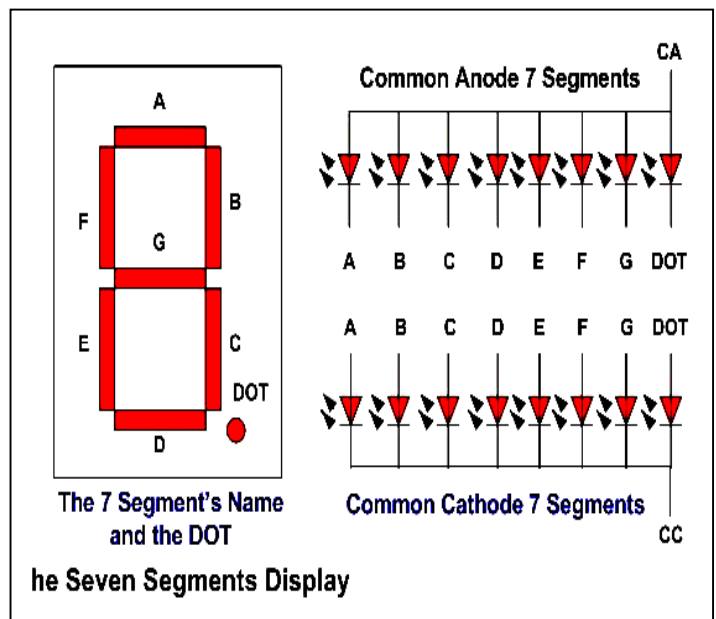
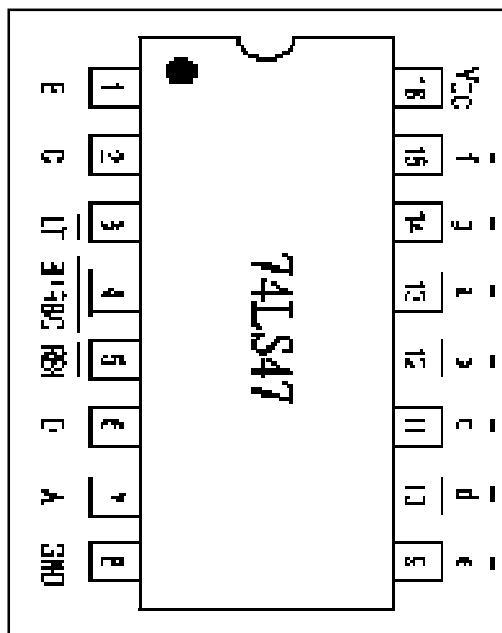

العمل المطلوب

I. التحليل الوظيفي :

س1 : أكمل مخطط النشاط A0 على وثيقة الإجابة 2/1 .

II. التحليل الزمني :

- س2 : أنشئ ممتن أشغولة فرز العلب المتوسطة من وجهة نظر جزء التحكم .
س3 : أكتب على شكل جدول معادلات تنشيط و تحميل مراحل أشغولة فرز القطع الكبيرة .
س4 : أرسم تدرج المتامن مع تفسير التعيينات على وثيقة الإجابة .
س5 : أكمل حلقة الجيما (GEMMA) حسب التشغيل المحدد في دفتر الشروط على وثيقة الإجابة 2/2 .

III. إنجازات تكنولوجية : في دارة الأحاد لعداد القطع الكبيرة :

أنجزنا التركيب الإلكتروني الشكل 1 (المقل يعمل في نظام التبديل مع $V_{CESAT}=0$).

س6 : ماهو دور (القلاب /R /S) ؟

س7 : ماهي بوابة شرط نهاية العد ، أكتب معادلة المخرج N بدلالة QB QD ؟

س8 : إختار المرحل RELAIS المناسب مع حساب التيار Ic ، ثم أحسب المقاومة المناسبة RB

س9 : أكمل رسم المخطط المنطقي والزمني لدارة العداد بالقلابات JK (العد BCD) على وثيقة الإجابة 2/1 .

س10 : أكمل ربط دارة الترقين للأحاد ، ماهو نوع المرقن الذي إخترت مع التعليل .

س11 : أكمل رسم دارة المعقب الكهربائي لمتمن الإنتاج العادي GPN2 دوران البساط مع تمثيل دارة التغذية مبينا (التشغيل آلي / دورة بـ دورة) على وثيقة الإجابة 2/1 .

• دارة المنبه والمضخم وإشارة الساعة : (المقل Tr يعمل في التبديل) (الشكل 2)

عند إنتهاء ملء أي صندوق يرن جرس مع إشارة ضوئية متقطعة مدة زمنية .

س12 : أحسب سعة المكثفة C لدارة إشارة الساعة إذا كان تردد الإشارة هو $f = 0.5 \text{ Hz}$

س13 : إستنتج القيمة القصوى للمكثفة C الممكنة للحصول على نفس التردد .

س14 : أحسب التيارات المارة في كل من المصباح L والمقاومة R ، ثم إستنتج التيار ID و التوتر VR.

س15 : أحسب الإستطاعة المستهلكة من طرف المقل Tr مع تحديد نوعه على وثيقة الإجابة.

• دراسة مضخم إستطاعة صنف B : له الخصائص : $V_{chmax} = 13v$ $V_{cc} = 15v$ لتغذية HP .

س16 : أحسب الإستطاعة الممتصة من طرف مكبر الصوت HP والإستطاعة المقدمة من طرف التغذية

والإستطاعة المبدة من طرف المقامل ، ثم إستنتج المردود η . قارنه مع المردود الأعظمي η_{max}

• وظيفة تحويل الطاقة : لتغذية المنفذات المتصدرة إستعملنا محول $220v / 24v$ $150VA$.

التجربة في فراغ : $P_{10} = 5w$ التجربة في قصر : $P_{cc} = 7.5w$ (الشكل 3)

س17 : أحسب نسبة التحويل m_0 .

س18 : أحسب قيم كل من التيارات الإسمية للأولي والثانوي I_{1N} ، I_{2N} والمردود الإسمي η لحمولة مقاومة

• دارة المحول والمقوم المراقب بجسر مختلط والميكرومراقب (الشكل 3)

تمت تغذية المقوم بالمحول السابق مع زمن تأخير قدره $t_0 = 5ms$ لتغذية حمولة مقاومة $R = 10 \Omega$

س19 : اكمل رسم شكل إشارة كل من توتر المقداح $v_{th}(t)$ تيار التغذية $i(t)$ توتر الحمولة $v_{ch}(t)$.

س20 : أحسب التوتر المتوسط V_{chmoy} . والإستطاعة المستهلكة من طرف الحمولة إذا كان $V_{ch} = 13 v$

س21 : ماهي المرابط المبرمجة كمدخل وكمخرج ، ثم فسر تعيينات البرنامج الجزئي عل وثيقة الإجابة .

س22 : ماهو دور الضاغطة $Init$ و المقاومتين R . (في دارتي التهيئة والمدخل)

س23 : ما نوع العنصر BTA10 في دارة الإستطاعة لتغذية الحمولة ، أحسب التيار الفعال I_{ch} إذا كانت الحمولة عبارة عن مقاومة ذات إستطاعة فعالة $P_{ch} = 1000W$.

وثيقة الإجابة 2/1 : (تعاد مع ورقة الإجابة)

ج 1 / مخطط النشاط A0 :

ت : تقارير

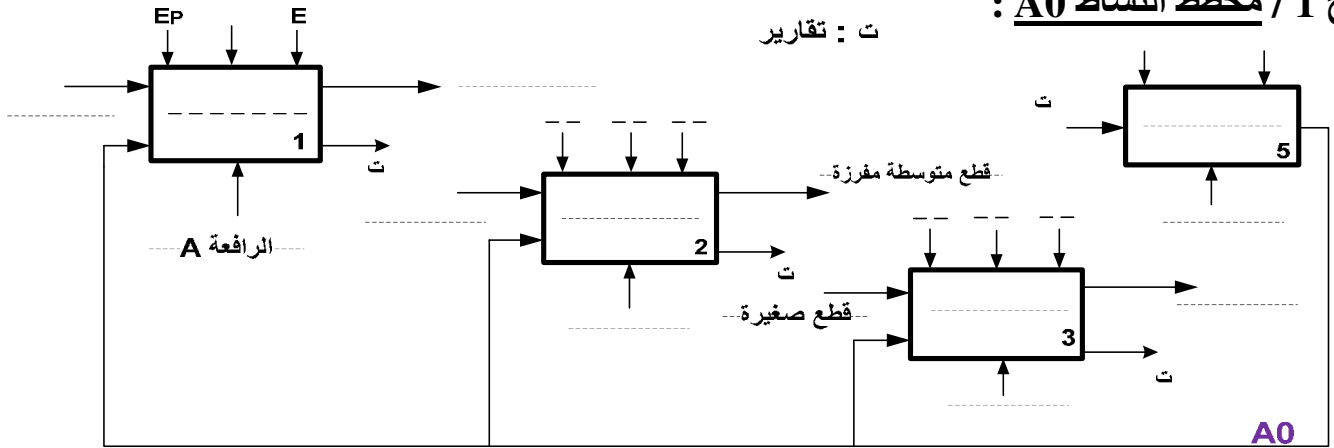

ج 11 / المعقب الكهربائي لمتن GPN2 دوران البساط :

Auto
cy/cy

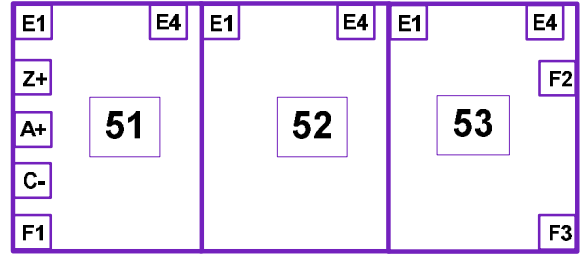
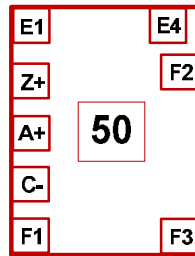
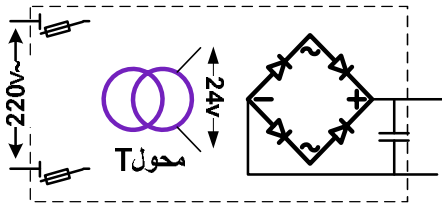

ج 9 / المخطط المنطقي والزمني لدارة آحاد عداد القطع الكبيرة :



من الملتقط

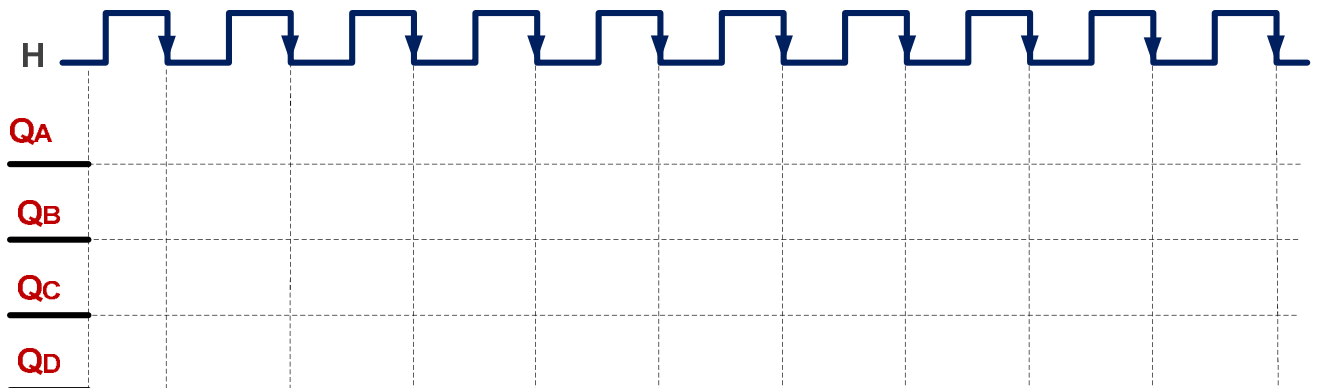
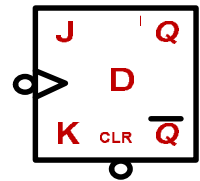
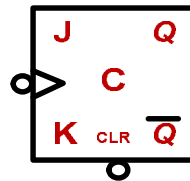
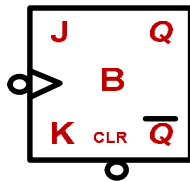
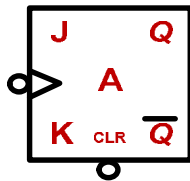

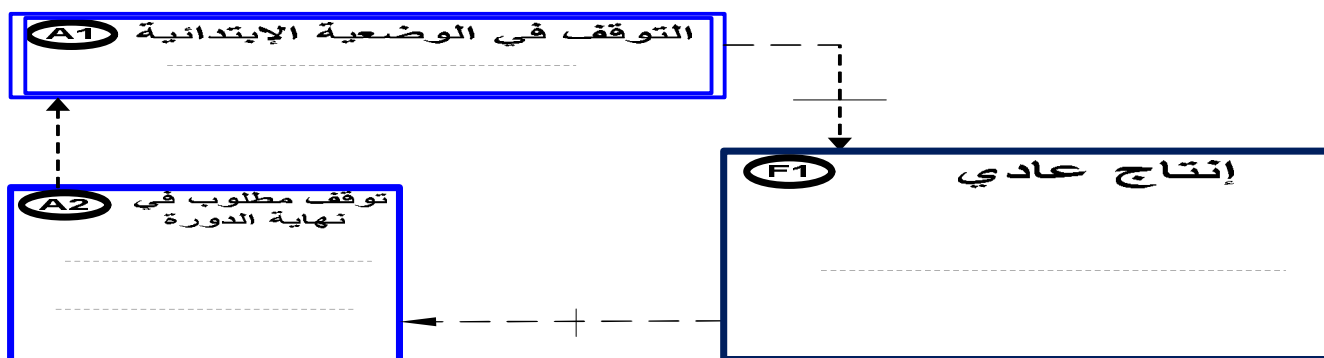

ج 19 / المخططات الزمنية للتقويم المراقب : ج 21 / تعليمات جزء من برنامج المكمرومراقب

BCF STATUS, 5 ;.....

BSF STATUS, 5 ;.....

BTFSS BP ;.....

MOVLW 0xff;.....

GO TO TEST ;.....

ج 4 / تدرج المتامن :

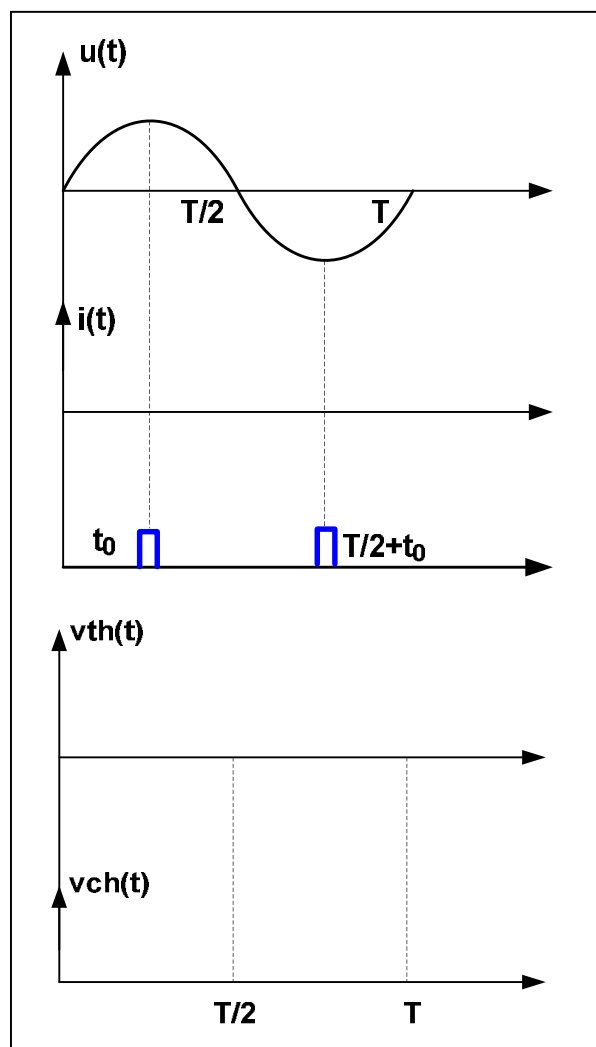

..... : F/ GPN1:(10.20.30)

.....

..... :I/ GPN1:(400)

.....

